

EXAKT DC-270

- Ⓒ **GB** 1 – 4, Diagrams 29. Original instructions
- Ⓒ **DE** 5 – 9, Abbildungen 29. Übersetzung der originalen Gebrauchsanweisung
- Ⓒ **FR** 10 – 14, Diagrammes 29. Traduction des instructions d'origine
- Ⓒ **E** 15 – 19, Diagramas 29. Traducción de las instrucciones originales
- Ⓒ **I** 20 – 23, Figura 29. Traduzione delle istruzioni originali
- Ⓒ **NL** 24 – 28, Afbeelding 29. Vertaling van de originele instructies



EXAKT Precision Tools Ltd.
Midmill Business Park
Tumulus Way
Kintore, AB51 0TG
United Kingdom

Tel: + 44 (0) 1467 633 800
0800 180 7063 (D)
0800 916 696 (F)
800 930 019 (I)
Fax: + 44 (0) 1467 633 900
E-mail: info@exaktpt.com
Web: www.exakt.eu

Patents Apply
Registered Design
® Registered Trade Mark
Made in PRC

Designation: DC is a Deep Cut Saw

480144-2

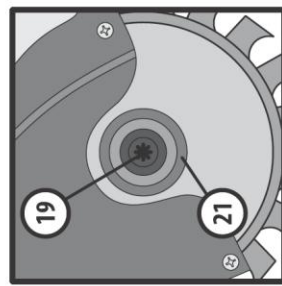
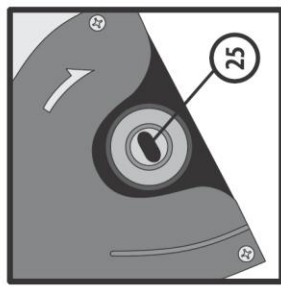
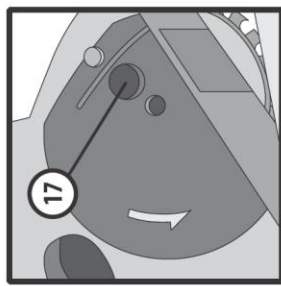
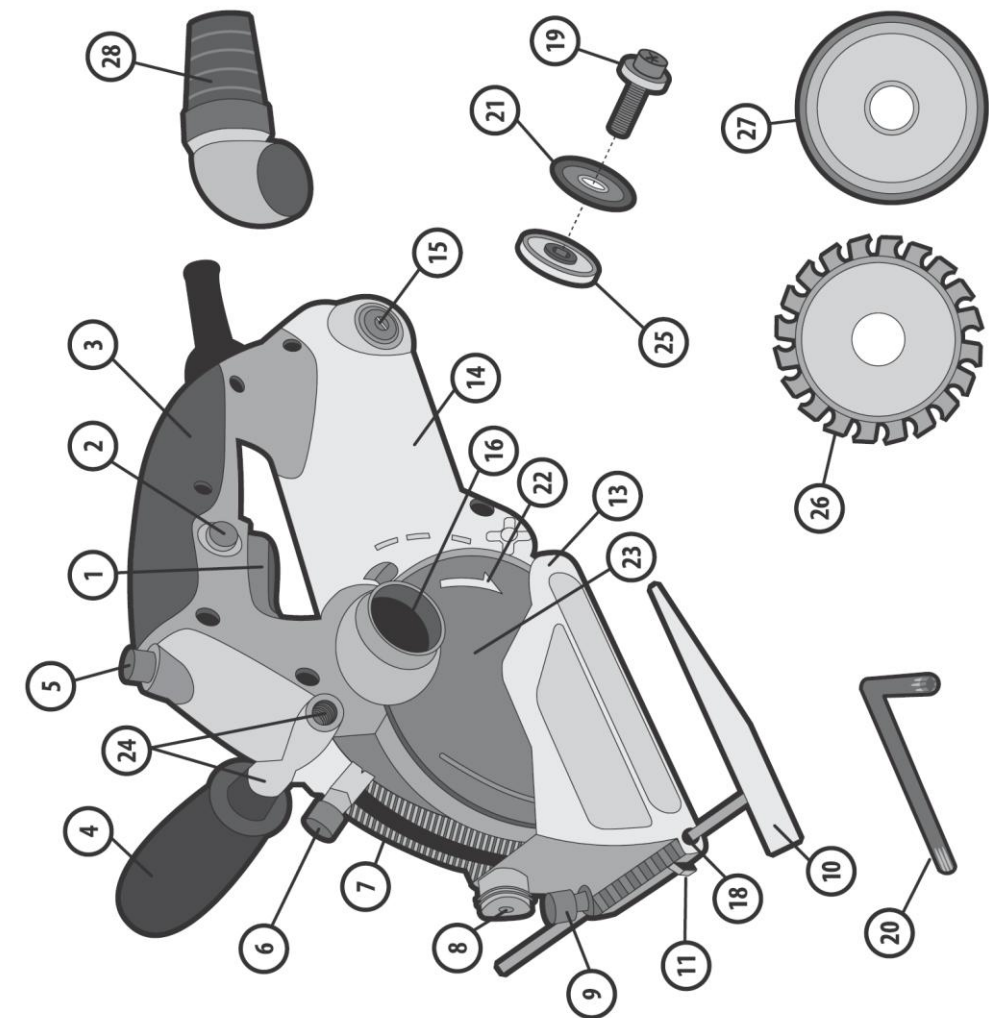



Diagram for parts list.

English

DC-270 Safety Warnings – Operating Instructions

This tool performs best when attached to a suitable vacuum cleaner/dust extractor.

 **Warning** Read all safety warnings and all instructions. Failure to follow the warnings and instructions may result in electric shock, fire and/or serious injury.

Save all warnings and instructions for future reference.

DC-270 Safety Warnings – Instructions for Putting Into Use

Setting up the Saw for Use

After unpacking check that there are no parts missing or damaged. If there are contact supplier and do not operate.

Before using a blade needs to be fitted as described in the operating instructions. (See **Blade Changing Section**)

Information on Power Supply

This equipment should be connected to a normal domestic socket outlet with a voltage rating between 210 and 250 V and a current rating of between 13 and 16A.

Illustrated Description of Functions

See foldout page A

- | | |
|-------------------------|------------------------------|
| 1. Switch | 15. Brush cover |
| 2. Locking button | 16. Dust extract nozzle |
| 3. Main handle | 17. Spindle lock button |
| 4. Auxiliary handle | 18. Parallel fence slot |
| 5. Guard lock button | 19. Blade screw |
| 6. Depth setting knob | 20. Blade changing key |
| 7. Depth of cut gauge | 21. Blade washer |
| 8. Guard release knob | 22. Blade rotation indicator |
| 9. Fence locking knob | 23. Fixed guard |
| 10. Parallel fence | 24. Auxiliary handle mounts |
| 11. Blade guide pointer | 25. Inner flange |
| 12. Blade | 26. TCT blade |
| 13. Blade guard | 27. Diamond blade |
| 14. Motor housing | 28. Dust hose adaptor |

List of contents

EXAKT DC 170 Saw
Blades (dependant on kit)
Auxiliary handle
Instruction manual

Torx key
Spare safety washer
Dust hose adaptor
Storage case

Setting the Cutting Depth

1. The depth of cut can be set in millimetres. To adjust, loosen the Depth setting knob, slide to the desired position and tighten. (**Diagram A**)
2. When cutting wood the depth of cut should be set to slightly greater than the thickness of the material for best results.
3. When cutting plastics the depth of cut should be set to slightly greater than the thickness of the material. If melting occurs a greater depth setting will improve results.
4. When cutting metals the depth of cut should be set to approximately 1.0 mm greater than the material thickness for best results.

If it is desirable not to mark the surface beneath the workpiece, the depth can be set to the same as the material thickness, when cutting wood or plastics, but this may result in a rough edge.

NB. If the depth control knob becomes difficult to turn, unscrew it until the rubber seal can be seen. Clean the surrounding area with a soft brush and then apply a very small quantity of synthetic grease to the seal.

Blade Changing

NB. Incorrect positioning of the blade can permanently damage the tool.

1. Ensure the tool is unplugged from the mains supply.
2. Pull guard release knob to open guard (**Diagram B**)
3. Press spindle lock button (**Diagram C**)
4. Unscrew blade using torx key
5. Place the new blade onto the blade shaft ensuring the hole locates correctly and the teeth point forwards in the direction of the curved arrow. (**Diagram D**)
6. Replace the safety retaining washer and tighten the screw.
7. Close the guard before plugging in.

Clamping

It is not normally necessary to clamp the material being cut as long as it is fully supported on a work surface and held with one hand. Clamping should be used where:

- The operator is inexperienced in the use of power saws or weak handed
- Small parts or tough material is to be cut

- The auxiliary handle is being used.

Cutting Limitations

There is no limitation on the size of material that can be cut as long as it is fully supported.

The saw will cut up to 26 mm deep. Material up to twice as thick can be cut if cutting is performed on both sides.

Switch and Guard Lock

1. Before switching on the tool always check that the guard is in the fully closed position and that the guard lock is preventing the blade from being exposed.
2. To switch on press in the locking button, then depress the switch.
3. Before operating the guard lock always ensure that the handle is being gripped firmly and that no injury will result if the blade is exposed. To operate, press the guard lock button.
4. After the cut has been finished and the tool switched off, ensure the guard lock has fully returned to its resting position. If not clean thoroughly with a soft brush.

Cutting

The EXAKT Precision Saw is unique because it clamps the material to be cut between its base plate and the work surface using a plunge action to ease the blade into the cut. This results in a faster, easier and cleaner cut.

NB. Always cut in a forward direction. Never draw the tool backwards. If you are a novice user, practice by cutting thin wood until proficient.

Never exceed a duty cycle of 50% when cutting anything, but wood

1. Check the specifications to ensure the suitability of the material to be cut.
2. Fit the correct blade ensuring it is sharp and not damaged.
3. Set the depth of cut. (**See Setting the Cutting Depth Section**)
4. Place the material to be cut onto a flat surface such as a workbench, table or floor. Use a piece of scrap material underneath if:
 - You do not wish to mark the work surface.
 - The work surface is likely to damage the blade, e.g. a concrete floor.
5. Plug into mains supply.
6. Grasp the tool firmly and rest its metal base plate onto the surface to be cut. Ensure that the rear half of the base plate overhangs the work surface. Do not plunge the blade into the material.
7. Switch on the tool and wait for one second for the blade to run up to speed. Next, depress the guard lock button

and plunge the blade into the material slowly and gently, but firmly. Then push the tool **forwards** along the line to be cut. (**Never draw the tool backwards**)

8. Very little force should be used to feed the tool along the cut. Excess force will cause operator fatigue and excessive wear to the blade and tool.
9. Ensure that the base plate is always held flat on the material being cut. This is particularly important at the start or finish of a cut or if thin strips are being cut where the base plate is not fully supported.
10. Once the cut has been finished, lift the tool from the work surface before switching off. If a lot of dust has been created, keep switched on for a few seconds extra to allow the dust to clear from within the tool.

Line Following

1. Pointers at the front and rear of the guard allow a line to be followed, when cutting. (**Diagram E**)
2. For more accurate and neater cutting a metal ruler, held with the free hand, can be followed. To position the ruler draw a second line 12 mm to the left of the cutting line. (Or 50 mm to the right of the cutting line for left handed operators.) (**Diagram F**)

Measuring the Cutting Width

When making cut outs it is desirable to know exactly where the cut will start and stop to prevent unsightly over cutting. Indication numbers, which correspond to the depth setting, are marked on both sides of the guard to show where the blade starts and stops. (**Diagrams G**)

1. Mark the area to be cut out on the material to be cut. If the area is not a square or rectangle, separate start and finish lines may have to be drawn. These are drawn from the start and finish point, at right angles to the line of cut.
2. To use the width indication system first set the cutting depth, (**See Setting the Cutting Depth Section**) for example, to 9 mm.
3. Identify this number (e.g. 9) both on the front and rear of the guard.
4. Align the indication mark below the rearmost number on the guard with the start line on the material to be cut. (**Diagram G1**)
5. Proceed with the cut until the indication mark below the forward number aligns with the finish line on the material being cut. (**Diagram G2**)

Cut-outs

NB. Plunge cutting may not be possible in some hard materials.

1. Set the depth of cut, (**See Setting the Cutting Depth Section**) plug in the mains supply and then place the metal base plate onto the work surface. Ensure that the

rear width indication mark on the guard aligns with the start line. (See **Measuring the Cutting Width Section**)
To ensure accurate cut-outs the guard can be held with the free hand, but ensure it does not come into contact with the blade.

2. Switch on the tool and wait for one second for the blade to run up to speed. Next, plunge the blade into the material slowly and gently, but firmly. Then push the tool forwards along the line to be cut. (**Never draw the tool backwards**)
3. Once the finish line has been reached, lift the tool from the work surface before switching off. If a lot of dust has been created, keep switched on for a few seconds extra to allow the dust to clear from within the tool.
4. Cutting out tips:
 - If the cut is to be covered, for example by a vent cover, the corners can be overlapped to ensure that the waste material is completely detached.
 - If the cut out is to be seen, do not overlap the corners. In this circumstance, as the cutting blade is circular, the waste material will not be fully detached. The corners will therefore, require finishing with a knife. If the material is thin and the back surface unimportant, the waste material can just be pushed out.
 - Where there is access to the back surface of the material to be cut, the cut out can be marked out with an over cutting allowance. The cut is then made from the back surface to ensure perfect corners on the front surface. A table of over cutting allowances is shown in the specifications section.

Cutting particularly Tough or Abrasive Materials

NB. Learn to use the tool by cutting wood before attempting to cut anything tougher. When cutting tougher material, such as metals and some plastics, more force is required to hold the work piece and clamping may be required.

Never cut materials that produce toxic dust or fumes such as PTFE or asbestos.

Dust Extraction

The EXAKT DC-270 is a powerful tool capable of producing a large amount of dust. As the tool has a fully enclosed blade, forced dust extraction is particularly efficient. Forced dust extraction should be used for all but small trimming jobs.

1. A suitable industrial vacuum dust extractor or domestic vacuum cleaner can be connected to the dust outlet nozzle of the tool, using the dust hose adaptor.
2. Ensure that the vacuum cleaner to be used is recommended for use with a power tool. Generally most domestic wet and dry vacuum cleaners are suitable.

3. Forced dust extraction is particularly recommended when a lot of cutting is being carried out as far fewer stoppages are required for cleaning the tool and surrounding area.
4. Forced dust extraction should always be used when cutting hazardous materials such as hard woods, MDF or ceramics.
5. Forced dust extraction is recommended when it is desirable to keep the working area clean.

Using the parallel fence

The parallel fence is used to make cuts parallel to an edge.

To fit, first ensure tool is unplugged, then loosen the fence locking knob, slide in the fence and tighten the knob at the desired position.

DC-270 Safety Warnings – Maintenance and Servicing

Cleaning

Regular cleaning is required for the safe operation of the tool, as an excessive build up of dust will prevent the tool operating correctly.

The dust extract nozzle may block and require cleaning occasionally, especially if damp wood is being cut.

1. Unplug from mains supply and release guard. (See **Switch and Guard Lock Section**)
2. Clean thoroughly with a small soft brush, like a paint brush.

Safety Blade Retaining Washer

The blade is clamped in place using a special safety washer that is designed to slip if the blade jams. The result is that the motor slows down, sounds like it is labouring and the tool will stop cutting. If this happens the operator should immediately reduce the feed pressure until the motor sounds healthy or remove the tool from the work piece to prevent permanent damage. The washer is a consumable item, which should be replaced if damaged or deformed.

NB. Never replace this washer with anything other than an EXAKT replacement part. (See List of user-replacable parts)

Blades

NB. Always use a sharp blade.

- If the tool does not cut as well as expected or if it overheats the most common cause is a blunt blade.
- It is difficult to see or feel if the blade is blunt. If in doubt use a new blade.
- Blades are consumable items.
- Always use EXAKT blades.

- Beware when changing blades as they can become hot during use. Allow the blade time to cool before replacing.

Servicing

EXAKT Precision Tools Ltd. Tel: +44 (0)1467 633800
 Midmill Business Park Fax: +44 (0)1467 633900
 Tumulus Way e-mail: info@exaktpt.com
 Kintore Freephone numbers:
 Inverurie AB51 0TG D: 0800 180 7063
 Scotland, UK F: 0800 916696
 I: 800 930 019

List of user-replaceable parts:

Blade	Part No.	Accessory	Part No.
12 TCT		Blade washer	
18 TCT		Blade screw	
20 TCT A		Torx screw	
24 TCT P		Motor brushes	
Diamond			

If the replacement of the supply cord is necessary, this has to be done by the manufacturer or his service agent in order to avoid a safety hazard.

Explanation of Symbols

	Conforms to European directives		Wear suitable face mask
	Double insulated appliance		Wear eye protection
	Read instructions before use		Wear ear protection
	Risk of electric shock		Discard at recognised collection point
	Risk of injury when instructions are not followed		Product reg. No. WEE/BH0080UV

Cutting Specs.

Wood	All types up to 26 mm
Aluminium	Up to 12mm
Composites	MDF, ply & chipboard to 26 mm
Plastics	Tufnol, perspex, fibreglass etc.
Minerals	Wall & Floor tiles, slates etc.

Where there is access to cut from the back surface of the material, over cutting by the allowance shown will ensure perfect corners on the front surface.

Over cutting allowances in mm

Depth setting	4	6	9	12	18	22
Overcut by	7	10	14	17	22	24.5

Assumes the depth has been set to 5 mm greater than the material to be cut.

The declared vibration total value has been measured in accordance with a standard test method and may be used for comparing one tool with another.

The declared vibration total value may also be used in a preliminary assessment of exposure

WARNING: The vibration emission during actual use of the power tool can differ from the declared total value depending on the ways in which the tool is used.

WARNING: There is a need to identify safety measures to protect the operator that are based on an estimation of exposure in the actual conditions of use (taking account of all parts of the operating cycle such as the times when the tool is switched off and when it is running idle in addition to trigger time)

Specifications

DC-270

Usage	DIY and Trade
Motor power	500W
Depth of cut	0 -26 mm
Approx. no load blade speed	5500 rpm
Approximate weight	2.5 kg
Maximum blade diameter	110 mm
Maximum / Minimum blade width	1.2 mm / 0.9 mm
Hand arm vibration value loaded	2.842 m / s ²
Uncertainty k	1.5 m / s ²
Sound pressure level Under load	90 dBA
Sound power level L _{wa} Under load	101 dBA
Uncertainty k	3 dBA

Deutsch

Packungsinhalt:

EXAKT DC-270

Sägeblätter (Typen je nach Ausstattung)

Hilfsgriff

Bedienungsanleitung

Torx-Schlüssel

Ersatz-Sicherheits scheibe

Absaug schlauch adapter

Tragekoffer

⚠ ACHTUNG! Sämtliche Anweisungen sind zu lesen. Fehler bei der Einhaltung der nachstehend aufgeführten Anweisungen können elektrischen Schlag, Brand und/oder schwere Verletzungen verursachen.

BEWAHREN SIE DIESE ANWEISUNGEN GUT AUF

⚠ DC-270 Sicherheitshinweise – Anweisungen zur Inbetriebnahme

⚠ Vorbereitung der Säge für den Gebrauch

Prüfen Sie nach dem Auspacken, ob Teile fehlen oder beschädigt sind. Falls ja, wenden Sie sich bitte an den Lieferanten und betreiben Sie die Säge nicht.

Vor dem Gebrauch muss ein Sägeblatt eingesetzt werden. (Siehe Abschnitt Sägeblatt wechseln)

Angaben zur Spannungsversorgung

Dieses Gerät ist an eine normale Haushaltssteckdose mit einer Nennspannung zwischen 210 und 250 V und einem Nennstrom zwischen 13 und 16 A anzuschließen.

Illustrierte Beschreibung der Funktionen

Siehe Faltblatt Seite A

- | | |
|--|--|
| 1. Schalter | 15. Kohlengehäuse |
| 2. Verriegelungsknopf | 16. Staubabsaugungsdüse |
| 3. Hauptgriff | 17. Spindelverriegelungsknopf |
| 4. Hilfsgriff | 18. Einschub für Führungslinial |
| 5. Verriegelungsknopf für Sicherheitsschuh | 19. Sägeblattsicherungs schraube |
| 6. Drehknopf zur Tiefeneinstellung | 20. Schlüssel zum Wechseln des Sägeblattes |
| 7. Schnitttiefenanzeige | 21. Sicherheitsscheibe |
| 8. Entriegelungsknauf für Sicherheitsschuh | 22. Drehrichtungsanzeige |
| 9. Feststellschraube für Führungslinial | 23. Fester Sicherheitsschuh |
| 10. Führungslinial | 24. Hilfsgriffsbefestigung |
| 11. Sägeblattführungspfeil | 25. Innerer Flansch |
| 12. Sägeblatt | 26. TCT Sägeblatt |
| 13. Sicherheitsschuh | 27. Diamantsägeblatt |
| 14. Motoregehäuse | 28. Absaug schlauch adapter |

⚠ DC-270 Sicherheitshinweise – Bedienungsanleitung

Die optimale Leistung wird erzielt, wenn das Gerät an einen passenden Staubsauger angeschlossen ist.

Tiefenanschlag einstellen

1. Die Schnitttiefe kann in Millimeter eingestellt werden. Zur Anpassung lösen Sie den Drehknopf zur Tiefeneinstellung, schieben ihn in die gewünschte Position und ziehen ihn fest. (**Abb. A**)
2. Für optimale Ergebnisse sollte der Tiefenanschlag beim Schneiden von Holz ein wenig tiefer als die Stärke des zu schneidenden Bretts eingestellt werden.
3. Beim Schneiden von Kunststoff sollte der Tiefenanschlag ein wenig tiefer als die Stärke des zu schneidenden Materials eingestellt werden. Falls der Kunststoff schmilzt, können durch noch tiefere Einstellungen bessere Ergebnisse erzielt werden.
4. Für optimale Ergebnisse sollte der Tiefenanschlag beim Schneiden von Metall ca. 1,0 mm tiefer als die Stärke des zu schneidenden Blechs eingestellt werden.

Falls die Oberfläche unter dem Werkstück nicht beschädigt werden soll, kann die Tiefe beim Schneiden von Holz oder Kunststoff wie die Materialdicke eingestellt werden. Dies kann jedoch zu einer unsauberen Schnittkante führen.

Hinweis: Wenn sich der Tiefenbegrenzer nur noch schwer drehen läßt, schrauben Sie ihn so weit ab, bis dass die Gummidichtung sichtbar wird. Reinigen Sie die Umgebung mit einem weichen Pinsel und schmieren Sie die Dichtung mit einer nur sehr geringen Menge synthetischen Fetts ein.

Sägeblatt wechseln

Hinweis: Falsches Positionieren des Sägeblattes kann bleibende Schäden am Werkzeug verursachen.

1. Stellen Sie sicher, dass das Werkzeug von der Stromversorgung getrennt ist.
2. Ziehen Sie den Entriegelungsknauf für den Sicherheitsschuh zurück, um den Sicherheitsschuh zu öffnen (**Abb. B**)
3. Drücken Sie den Spindelverriegelungsknopf (**Abb. C**)
4. Entfernen Sie das Sägeblatt mithilfe des Torx Schlüssels
5. Setzen Sie das neue Sägeblatt in den Sägeblattschaft ein. Achten Sie darauf, dass das Loch korrekt einrastet

und die Zähne in Richtung des gekrümmten Pfeils zeigen (**Abb. D**)

6. Bringen Sie die Sicherungsscheibe wieder an und ziehen Sie die Schraube fest.
7. Schließen Sie den Sicherheitsschuh, bevor Sie das Netzkabel einstecken.

Spannen

Normalerweise ist es nicht erforderlich, das zu schneidende Material einzuspannen, solange es ganz auf einer Arbeitsunterlage aufliegt und mit einer Hand gehalten wird. In den folgenden Fällen sollte es jedoch eingespannt werden:

- wenn die Bedienperson schwach oder unerfahren im Umgang mit Elektrosägen ist,
- wenn kleine Teile oder zähe Materialien geschnitten werden,
- der Hilfsgriff benutzt wird.

Schneidebegrenzungen

Es gibt keine Begrenzung für die Größe des zu schneidenden Materials, solange es voll aufliegend ist. Die Säge kann bis zu 26 mm tief schneiden. Es ist möglich Material zu schneiden, das doppelt so dick ist, wenn es von beiden Seiten aus geschnitten wird.

Schalter und Schutzverriegelung

1. Vor Einschalten des Geräts muss stets sichergestellt werden, dass sich der Sicherheitsschuh in vollkommen geschlossener Position befindet, und dass die Verriegelung des Sicherheitsschuhs verhindert, dass das Sägeblatt freiliegend ist.
 2. Zum Einschalten halten Sie den Verriegelungsknopf gedrückt und betätigen Sie den Schalter.
 3. Achten Sie vor dem Betrieb immer darauf, dass der Griff fest gehalten wird, und dass keine Verletzungsgefahr entsteht sobald das Sägeblatt sichtbar wird. Zur Inbetriebnahme drücken Sie den Verriegelungsknopf für den Sicherheitsschuh.
 4. Achten Sie darauf, dass die Schutzverriegelung nach Beenden des Schnitts und nach dem Ausschalten des Werkzeugs ganz in ihre Ruheposition zurückgekehrt ist. Falls nicht, reinigen Sie sie gründlich mit einem weichen Pinsel.
1. Aus den Technischen Daten geht hervor, für welches Material die Säge ausgelegt ist.
 2. Ein geeignetes Sägeblatt einspannen, welches weder stumpf noch beschädigt ist.
 3. Schnitttiefe einstellen. (**Siehe Abschnitt Tiefenanschlag einstellen**)
 4. Das zu schneidende Material auf eine flache Oberfläche legen, zum Beispiel eine Werkbank, einen Tisch oder den Boden. Gegebenenfalls ein Stück Abfallmaterial unterlegen, wenn:
 - die Arbeitsfläche nicht verkratzt werden soll;
 - oder die Arbeitsfläche das Sägeblatt beschädigen kann (z.B. bei Betonboden).
 5. An die Stromversorgung anschließen.
 6. Werkzeug sicher halten und mit der Metallfußplatte auf dem zu schneidenden Material aufsetzen. Dabei sollte die hintere Hälfte der Druckplatte über die Arbeitsfläche hinaus überhängen und das Sägeblatt noch nicht in das zu schneidende Material eingetaucht werden.
 7. Werkzeug einschalten und eine Sekunde warten, bis das Sägeblatt seine Betriebsgeschwindigkeit erreicht hat. Drücken Sie als nächstes den Verriegelungshebel des Handschutzes und senken Sie das Sägeblatt langsam und vorsichtig, aber mit Druck in das Material ab. Werkzeug vorwärts entlang der Schnittlinie führen. (**Werkzeug niemals rückwärts ziehen**)
 8. Werkzeug nur mit sehr wenig Krafteinsatz führen. Übermäßiger Krafteinsatz führt nur zur Ermüdung des Bedieners und zu vorzeitigem Verschleiß von Sägeblatt und Werkzeug. Außerdem kann übermäßiger Krafteinsatz den Überlastungsschutz auslösen und dadurch Zeit kosten.
 9. Sicherstellen, daß die Fuß- oder Druckplatte immer flach auf dem zu schneidenden Material aufliegt, insbesondere am Anfang und am Ende eines Schnitts, sowie wenn dünne Streifen abgeschnitten werden und die Druckplatte nicht vollständig aufliegt.
 10. Am Ende des Schnitts das Werkzeug vor dem Ausschalten von der Arbeitsfläche abheben. Bei starker Staubbildung noch einige Sekunden länger laufen lassen, bevor das Werkzeug ausgeschaltet wird, damit der Staub aus dem Inneren des Werkzeugs entfernt wird.

Schneiden

Die EXAKT Säge ist einzigartig, denn sie klemmt das zu schneidende Material zwischen Fußplatte und Arbeitsfläche fest, während das Sägeblatt in den Schnitt eintaucht. Dies resultiert in schnellerem, einfacherem und saubererem Schneiden.

Hinweis: Immer vorwärts schneiden. Das Werkzeug nie rückwärts ziehen. Anfänger sollten mit Schneiden von

dünnen Holztafeln üben, bis sie ausreichend Erfahrung gesammelt haben.

- ### Gerade Schnitte
1. Am Sicherheitsschuh sind vorne und hinten Nasen angebracht, welche ermöglichen, beim Schneiden einer Linie zu folgen. (**Abb. E**)
 2. Für noch präzisere und sauberere Schnitte kann an einem Stahllineal entlang geschnitten werden, welches mit der freien Hand gehalten wird. Um das Lineal richtig zu positionieren, eine zweite Linie 12 mm links von der

Schnittlinie (oder, für Linkshänder, 50 mm rechts von der Schnittlinie) einzeichnen. **(Abb. F)**

Schnittlänge

Insbesondere bei Ausschnitten ist es von Vorteil zu wissen, wo genau der Schnitt anfängt und wo er aufhört, um unansehnliche Überschnitte zu vermeiden. Hierzu sind am Sicherheitsschuh beidseitig weitere Skalen angebracht, welche je nach Tiefeneinstellung den Beginn und das Ende des Sägeblattes anzeigen. **(Abb. G)**

1. Den Ausschnitt auf dem zu schneidenden Material markieren. Wenn es sich nicht um ein Quadrat oder Rechteck handelt, müssen gegebenenfalls separate Anfangs- und Schlußlinien eingezeichnet werden, welche jeweils vom Anfangs- und Endpunkt des Schnitts im rechten Winkel zur Schnittlinie verlaufen sollten.
2. Um die Schnittlänge ablesen zu können, wird zunächst einmal die Schnitttiefe, **(Siehe Abschnitt Tiefenanschlag einstellen)** eingestellt - z.B. auf 9 mm.
3. Nun läßt sich die Länge des herausstehenden, aber nicht sichtbaren Teils des Sägeblattes auf dem Sicherheitsschuh ablesen - in diesem Fall von 9 bis 9 auf der Skala.
4. Die Säge zum Schneiden so auf dem Material aufsetzen, dass der Strich unter der entsprechenden Ziffer hinten auf dem Sicherheitsschuh direkt auf der Anfangslinie liegt. **(Abb. G1)**
5. Schneiden, bis der Strich der vorderen Ziffer auf dem Sicherheitsschuh direkt auf der entsprechend markierten Schlußlinie liegt. **(Abb. G2)**

Ausschnitte

Hinweis: In einigen harten Materialien sind Tauchschnitte unter Umständen nicht möglich.

1. Tiefenanschlag einstellen, **(Siehe Abschnitt Tiefenanschlag einstellen)** Netzstecker an die Stromversorgung anschließen und die Fuß- bzw. Druckplatte aus Metall auf die Arbeitsfläche aufsetzen. Sicherstellen, dass die hintere Schnittlängenmarkierung auf dem Sicherheitsschuh mit der Anfangslinie übereinstimmt. **(Siehe Abschnitt Schnittlänge)**
Um exakte Ausschnitte zu ermöglichen, kann der Sicherheitsschuh mit der freien Hand gehalten werden; gehen Sie jedoch sicher, dass sie nicht mit dem Sägeblatt in Berührung kommt.
2. Werkzeug einschalten und eine Sekunde warten, bis das Sägeblatt seine Betriebsgeschwindigkeit erreicht hat. Dann das Sägeblatt langsam und vorsichtig, aber dennoch stetig in das Material eintauchen. Werkzeug vorwärts entlang der Schnittlinie führen. **(Werkzeug niemals rückwärts ziehen)**

3. Bei Erreichen der Schlußlinie das Werkzeug vor dem Ausschalten von der Arbeitsfläche abheben. Bei starker Staubeentwicklung noch einige Sekunden länger laufen lassen, bevor das Werkzeug ausgeschaltet wird, damit der Staub aus dem Inneren des Werkzeugs entfernt wird.
4. Empfehlungen für Ausschnitte:
 - Wenn der Ausschnitt später verdeckt wird, z. B. durch ein Lüftungsgitter, können die Ecken auch etwas überlappen, um damit den Verschnitt komplett zu verschließen.
 - Wenn der Ausschnitt später sichtbar sein soll, sollten die Ecken nicht überlappen. In diesem Fall wird der Verschnitt nicht komplett verschlossen, da das Sägeblatt rund ist. Die Ecken müssen also mit einem Messer nachbearbeitet werden. Wenn das Material dünn ist, und es nicht darauf ankommt wie sauber die Rückseite aussieht, kann der Verschnitt einfach herausgedrückt werden.
 - Wenn das zu schneidende Material auch von der Rückseite aus geschnitten werden kann, dann kann der Ausschnitt von hinten mit einer Überschnittzugabe angezeichnet werden, damit die Ecken auf der Vorderseite perfekt, d.h. nicht überschnitten, sind. Eine entsprechende Tabelle für Überschnitte befindet sich in den Technischen Daten.

Schneiden von besonders harten oder abrasiven Materialien

Hinweis: Es ist ratsam, das Werkzeug erst kennenzulernen, indem Sie Holz schneiden, bevor Sie sich an härtere Materialien heranwagen. Das Schneiden von Metall und manchen Kunststoffen erfordert mehr Kraftesatz beim Festhalten des Werkstücks. Es empfiehlt sich, das zu schneidende Material mit einer Schraubzwinde oder Klammern zu fixieren.

Auf keinen Fall Materialien schneiden, welche giftige Dämpfe oder Staub abgeben, wie z.B. PTFE oder Asbest.

Staubabsaugung

Die EXAKT DC-270 ist sehr leistungsstark und kann daher eine große Menge Staub produzieren. Da das Sägeblatt bei diesem Werkzeug vollständig umschlossen ist, ist eine Staubabsaugung besonders wirkungsvoll. Außer bei kleinen Zuschnearbeiten ist grundsätzlich eine Zwangs-Staubabsaugung zu verwenden.

1. Mit der Benutzung des Absaugschlauchsadapters können sowohl ein Industriestaubsauger als auch ein gewöhnlicher Haushaltsstaubsauger an den entsprechenden Anschluss des Werkzeugs angeschlossen werden. .
2. Sicherstellen, dass der entsprechende Staubsauger für den Gebrauch mit Elektrowerkzeugen geeignet ist. Im

- allgemeinen sind Haushaltssauger für den Nass-/Trockeneinsatz gut geeignet.
3. Eine Staubabsaugung ist insbesondere dann empfehlenswert, wenn viel geschnitten wird, da weniger Pausen zum Reinigen des Werkzeugs und der Arbeitsumgebung nötig sind.
 4. Eine Staubabsaugung beim Schneiden von Gefahrmaterialien, wie Harthölzer, MDF oder Keramik ist unbedingt erforderlich.
 5. Eine Staubabsaugung empfiehlt sich außerdem, wenn gewünscht wird, die Arbeitsumgebung so sauber wie möglich zu halten. .

Benutzung des Führunglineals

Das Führunglineal wird benutzt um Parallelschnitte durchzuführen.

Um es einzusetzen, stellen Sie zunächst sicher, dass das Gerät ausgesteckt ist. Lösen Sie danach die Feststellschraube für das Führunglineal, schieben Sie das Führunglineal ein und ziehen Sie die Feststellschraube an der gewünschten Position fest.

DC-270 Sicherheitshinweise – Service und Wartung

Reinigen

Aus Sicherheitsgründen muss das Werkzeug regelmäßig gereinigt werden. Eine zu große Staubsammlung kann verhindern, dass das Werkzeug richtig arbeitet.

Der Anschluss für die Staubabsaugung kann verstopfen und sollte daher von Zeit zu Zeit gereinigt werden, insbesondere dann, wenn feuchtes Holz geschnitten wird.

1. Netzstecker ziehen und Sicherheitsschuh öffnen. **(Siehe Abschnitt Schalter und Schutzverriegelung)**
2. Gründlich säubern, am besten mit einem kleinen, weichen Pinsel.

Sicherheitsscheibe

Das Sägeblatt wird mit einer speziellen Sicherheitsscheibe, die einer Unterlegscheibe ähnelt, eingespannt. Stößt das Sägeblatt auf ein Hindernis, rutscht die Sicherheitsscheibe durch, so dass der Motor langsamer wird und sich anhört, als wenn er überlastet wäre, und das Werkzeug nicht mehr schneidet. In diesem Fall sollte der Bediener sofort den Vorschub reduzieren, bis sich der Motor wieder normal anhört, oder das Werkzeug komplett vom Werkstück abheben, um eine permanente Beschädigung des Werkzeugs zu verhindern. Die Sicherheitsscheibe ist ein Verschleißartikel und muss ersetzt werden, wenn sie beschädigt oder verbogen ist.

Hinweis: Sicherheitsscheibe nur durch Original-EXAKT-Ersatzteil ersetzen (Siehe Liste der vom Benutzer austauschbaren Teile)

Sägeblätter

Hinweis: Immer scharfe Sägeblätter einsetzen.

- Wenn das Werkzeug nicht so gut wie erwartet schneidet oder überhitzt, ist die häufigste Fehlerursache ein stumpfes Sägeblatt.
- Es ist manchmal nicht offensichtlich, ob ein Sägeblatt stumpf ist. Daher im Zweifelsfall immer ein neues Sägeblatt verwenden.
- Sägeblätter sind Verschleißartikel.
- Verwenden Sie ausschließlich EXAKT-Sägeblätter.
- Vorsicht beim Wechseln von Sägeblättern, da diese beim Gebrauch heiß werden können. Lassen Sie das Sägeblatt vor dem Auswechseln abkühlen.

Service durch den Hersteller:

EXAKT Precision Tools Ltd.	Tel: (kostenlos) 0800 180 7063
Midmill Business Park	Fax: 0044 1467 633900
Tumulus Way	E-Mail: info@exaktpt.com
Kintore, Inverurie AB51 0TG	
Scotland, UK	

Liste der vom Benutzer austauschbaren Teile:

Sägeblatt	Artikel Nr.	Zubehör	Artikel Nr.
12TCT		Sicherungsscheibe	
18 TCT		Sägeblattbefestigungsschraube	
20 TCT A		Torx Schraube	
24 TCT P		Kohlebürste	
Diamant			

Beschädigte Kabel dürfen nur vom Hersteller selbst oder dessen Kundendienst ausgetauscht werden, um eine Gefahr zu vermeiden.

Erläuterung der Symbole

	Bei Nichtbefolgen der Anweisungen besteht Gefahr Vor Gebrauch Bedienungsanleitung lesen		Übereinstimmung mit EU Sicherheitsrichtlinien
	Augenschutz tragen		Dieses Gerät ist doppelt isoliert
	Gesichtsschutz tragen		Stromschlaggefahr
	Gehörschutz tragen		An anerkannter Sammelstelle entsorgen
			Benutzer - ID 776275020

Technische Daten	DC-270
Einsatzbereich	Heimwerken und Handel
Motor / Antrieb	500W
Schnitttiefe	0 -26 mm
Leerlaufdrehzahl (Sägeblatt)	5500 U / min
Gewicht	2.5 kg
Sägeblattdurchmesser	110 mm
Sägeblattstärke	12 mm / 0.9 mm
Vibrationswert beladen	2.842 m / s ²
Unsicherheit k	1.5 m / s ²
Schalldruckpegel Lastbetrieb	90 dBA
Schalleistungspegel Lastbetrieb	101dBA
L _{wa}	
Uncertainty k	3dBA

Schnittleistung

Holz	bis zu 26 mm
Aluminium	bis zu 12mm
Verbundstoffe	MDF, Sperrholz- & Spanplatte bis zu 26 mm
Kunststoff	Plexiglas, Acryl, Glasfaser etc.
Naturstein	Wand- & Bodenfliesen, Schiefer etc.

Wenn das zu schneidende Material auch von der Rückseite aus geschnitten werden kann, erlauben die folgenden Überschnitttoleranzdaten perfekte Kanten auf der Vorderseite.

Überschnitttoleranz in mm

Schnitttiefe	4	6	9	12	18	22	
Überschnittlänge	7	10	14	17	22	24,5	

Unter der Voraussetzung, dass der Tiefenanschlag 5 mm tiefer als die Materialstärke eingestellt wird.

Der angegebene Vibrationsgesamtwert wurde gemäß eines einheitlichen Prüfverfahrens gemessen und kann für den Vergleich von Werkzeugen untereinander benutzt werden.

Der angegebene Vibrationsgesamtwert kann ausserdem für eine vorläufige Vibrationsanalyse benutzt werden.

ACHTUNG: Die Vibrationsemission während der eigentlichen Benutzung des Elektrowerkzeuges kann sich je nach Benutzungsart von dem angegebenen Gesamtwert unterscheiden.

ACHTUNG: Um den Bediener zu schützen, müssen Sicherheitsvorkehrungen getroffen werden. Diese basieren auf einer Schätzung der Vibration unter Einsatzbedingungen (mit einberechnet sind alle Teile des Arbeitszyklus wie die Zeiten, wenn das Gerät ausgeschaltet ist und wenn es sich im Leerlauf befindet, zusätzlich zur Schalterbetätigungszeit).

Français

⚠ AVERTISSEMENT : Lisez tous les avertissements de sécurité ainsi que toutes les instructions. Ne pas suivre les avertissements et instructions peut donner lieu à un choc électrique, un incendie et/ou une blessure sérieuse.

Conservez tous les avertissements et toutes les instructions pour pouvoir s'y reporter ultérieurement.

⚠ DC-270 Avertissements de Sécurité – Mode d'Emploi

⚠ Apprêtement de la Scie pour L'Emploi

Après avoir déballé l'outil, vérifiez qu'il ne manque aucune pièce, et qu'aucune pièce n'a été endommagée. S'il manque des pièces ou si l'on relève la présence de pièces endommagées, contactez votre fournisseur et n'utilisez pas l'outil.

Avant d'utiliser la scie, il est nécessaire d'installer une lame. (Voir Section Remplacement de la Lame).

Informations sur L'alimentation électrique

Cet appareil doit être branché sur une prise normale, avec une tension nominale comprise entre 210 et 250 V et un courant nominal compris entre 13 et 16 A.

Description Illustrée des Fonctions

Regardez à la page A dépliant

- | | |
|---|---|
| 1. Interrupteur | 15. Couverture de balai de charbon |
| 2. Bouton de verrouillage | 16. Buse d'aspiration des poussières |
| 3. Poignée principale | 17. Blocage de broche |
| 4. Poignée auxiliaire | 18. Guide parallèle |
| 5. Bouton de verrouillage du carter de protection | 19. Vis de fixation de la lame |
| 6. Buteé de profondeur | 20. Clé de changement de la lame |
| 7. Profondeur de coupe | 21. Rondelle de lame |
| 8. Bouton de relâche du carter de protection | 22. Indicateur du sens de rotation de la lame |
| 9. Bouton de verrouillage du guide | 23. Carter de protection fixe |
| 10. Guide rectiligne | 24. Supports de poignée |
| 11. Pointeur-guide de lame | 25. Bride intérieure |
| 12. Lame | 26. Lame TCT |
| 13. Carter de protection | 27. Lame en diamant |

14. Carter moteur

28. Adaptateur du tuyau d'aspiration des poussières

Liste du contenu:

EXAKTDC-270
Lames (types dépendant du kit)
Poignée auxiliaire

Clé Torx
Rondelles de sécurité de rechange
Adaptateur du tuyau d'aspiration des poussières
Mallette

Mode d'emploi

⚠ DC-270 Avertissements de Sécurité – Consignes de Mise en Service

Cet outil fonctionne de manière optimale par raccordement à un aspirateur/extracteur de poussière.

Réglage de la Profondeur de Coupe

1. La profondeur de coupe peut être réglée au millimètre près. Pour la régler, desserrer la butée de profondeur, choisir la position souhaitée, puis serrer. (**Diagramme A**)
2. Pour la coupe du bois, on doit régler la profondeur de coupe pour qu'elle soit légèrement supérieure à l'épaisseur du matériau, afin d'obtenir des résultats optimaux.
3. Pour la coupe de la matière plastique, on doit régler la profondeur de coupe de façon qu'elle soit légèrement supérieure à l'épaisseur du matériau. En cas de fonte de la matière plastique, on obtiendra de meilleurs résultats avec un réglage supérieur de la profondeur.
4. Pour la coupe du métal, réglez la profondeur de coupe pour qu'elle soit supérieure d'environ 1,0 mm à l'épaisseur du matériau, afin d'obtenir des résultats optimaux.

Pour la coupe du bois ou de la matière plastique, lorsqu'on préfère ne pas marquer la surface qui se trouve sous la pièce à travailler, il est possible de régler la profondeur pour qu'elle soit égale à l'épaisseur du matériau. Toutefois, on risque d'obtenir des bords qui ne sont pas lisses.

NB. Si la butée de profondeur est difficile à tourner, dévissez-le jusqu'à ce que le joint en caoutchouc se voie, puis nettoyez la zone environnante avec une brosse souple et appliquez une quantité infime de graisse synthétique sur le joint.

Remplacement de la Lame

NB. Le positionnement erroné de la lame risque d'endommager l'outil de façon permanente.

1. Vérifiez que l'outil est débranché de l'alimentation secteur.
2. Tirer sur le bouton de relâche du carter de protection pour l'ouvrir. (**Diagramme B**)
3. Enfoncer le blocage de broche. (**Diagramme C**)

- Dévisser la lame à l'aide d'une clé Torx.
- Posez la nouvelle lame sur l'arbre de lame, en veillant à mettre les trous à la bonne place et à ce que les dents soient tournées vers l'avant, dans le sens de la flèche incurvée. **(Diagramme D)**
- Remplacez la rondelle de retenue et serrez la vis. Fermez le carter de protection avant de brancher l'appareil.

Immobilisation

Il n'est généralement pas nécessaire de fixer la pièce à découper, à condition qu'elle soit entièrement soutenue sur la surface de travail et maintenue en place par la main. On doit l'immobiliser dans les cas suivants :

- Si l'opérateur est inexpérimenté dans l'utilisation des scies électriques ou n'a pas la main ferme.
- Lorsqu'on découpe des pièces de petite taille ou des matières résistantes.
- La poignée auxiliaire est en cours d'utilisation.

Limites de Coupe

Il n'existe aucune limite pour les dimensions des pièces à découper, à condition que ces pièces soient parfaitement soutenues.

La profondeur maximale de coupe des scies est 26 mm. Il est possible de scier des pièces deux fois plus épaisses en découpant des deux côtés.

Interrupteur et Mode d'emploi du Verrou de Sécurité du Carter

- Avant de mettre l'outil en marche, commencer toujours par vérifier que le carter de protection est en position complètement fermée et que le verrou du carter de protection empêche la lame d'être à nu.
- Pour le mettre en marche, enfoncer le bouton de verrouillage puis appuyer sur l'interrupteur.
- Avant d'activer le carter de protection, commencez par empoigner fermement la poignée et assurez qu'aucune blessure ne résulte de la lame quand mise à nu. Pour faire marcher, enfoncer le bouton de verrouillage du carter de protection.
- Après la coupe est fini et l'outil est éteint, vérifiez que le verrou de sécurité est bien revenu en position d'arrêt. Si ce n'est pas le cas, nettoyez-le minutieusement à l'aide d'une brosse souple.

Découpage

La EXAKT Scie de Précision est unique parce qu'elle fixe le matériau à couper entre sa plaque d'appui et la surface de la pièce, et facilite l'introduction de la lame dans la coupe avec un mouvement de plongée. Ceci permet de réaliser une coupe plus rapide, plus facile et plus nette.

NB. Coupez toujours en avançant. Ne tirez jamais l'outil vers l'arrière. Si vous êtes un utilisateur inexpérimenté,

entraînez-vous en coupant du bois mince jusqu'à ce que vous maîtrisiez l'outil.

- Lisez les spécifications pour être sûr que le matériau à couper est approprié pour la scie.
- Mettez en place la lame appropriée en vérifiant qu'elle est bien coupante et qu'elle n'est pas endommagée.
- Réglez la buté de profondeur. **(Voir Section Réglage de la Profondeur de Coupe)**
- Placez la pièce à couper sur une surface plate: sur un établi, sur une table ou par terre. Placez une pièce mise au rebut sous la pièce à couper si:
 - Vous voulez éviter de rayer la surface de travail.
 - La surface de travail risque d'endommager la lame. Par exemple, un sol en béton.
- Branchez l'outil sur l'alimentation secteur.
- Tenez l'outil fermement. Placez sa plaque d'appui métallique sur la surface à couper. Assurez-vous que la moitié postérieure de la plaque d'appui surplombe la surface de travail. Ne plongez pas la lame dans le matériau.
- Mettez l'outil en marche, puis attendez une seconde que la lame tourne à la vitesse de service. Ensuite enfoncez le levier de verrouillage du carter de protection et insérez la lame dans le matériau, lentement et doucement, mais fermement, tout en poussant l'outil vers l'avant le long de la ligne de coupe. **(Ne jamais tirer l'outil en l'arrière)**
- Appliquez une force minimale lors du déplacement de l'outil le long de la ligne de coupe. Une force excessive causera la fatigue de l'opérateur et entraînera l'usure excessive de la lame et de l'outil. En outre, une force excessive est susceptible de déclencher le disjoncteur de température, ce qui entraînera des retards.
- Assurez-vous que la plaque d'appui est toujours parfaitement plate sur le matériau à couper. C'est particulièrement important au début ou à la fin de la coupe, ou encore lorsqu'on coupe des bandes minces et que la plaque d'appui n'est pas parfaitement soutenue.
- Quand la coupe est terminée, soulevez l'outil hors de la surface de travail avant de le mettre hors tension. Si la coupe a produit beaucoup de sciure, laissez l'outil allumé pendant quelques secondes de plus pour permettre le refoulement de la sciure hors de l'outil.

Suivi de la Ligne de Coupe

- Des repères situés à l'avant et à l'arrière du carter de protection permettent de suivre la ligne de coupe. **(Diagramme E)**
- Pour réaliser une coupe plus précise et plus nette, on peut tenir une règle métallique par la main libre, et couper le long de celle-ci. Pour positionner la règle, tracer une deuxième ligne 12 mm à gauche de la ligne de coupe. (Ou 50 mm à droite de la ligne de coupe pour les utilisateurs gauchers) **(Diagramme F)**

Mesure de la Largeur de Coupe

Pour découper des évidements, il est souhaitable de savoir exactement où commence la coupe et où elle s'arrête afin de réaliser une coupe nette et esthétique. Les numéros de repère correspondant au réglage de la profondeur sont marqués des deux côtés du carter de protection, pour montrer les points de départ et d'arrivée de la lame. **(Diagrammes G)**

1. Marquez la zone à découper sur le matériau. Si cette zone n'est ni un carré ni un rectangle, il sera peut-être nécessaire de tracer des lignes de départ et d'arrivée distinctes. Ces lignes sont tracées des points de départ et d'arrivée à la ligne de coupe, perpendiculairement à celle-ci.
2. Pour utiliser le système d'indication de la largeur, commencez par régler la profondeur de coupe **(Voir Section Réglage de la Profondeur de Coupe)** p. ex. 9 mm.
3. Identifiez ce chiffre (p.ex. 9) sur l'avant et l'arrière du carter de protection.
4. Alignez le repère sous le chiffre le plus en arrière possible sur le carter de protection avec la ligne de départ sur la pièce à découper. **(Diagramme G1)**
5. Effectuez la coupe jusqu'à ce que le repère situé sous le chiffre en avant s'aligne avec la ligne d'arrivée tracée sur la pièce à couper. **(Diagramme G2)**

Découpes

NB. Dans certains matériaux durs, on ne peut pas effectuer une coupe en plongée.

1. Réglez la profondeur de coupe, **(Voir Section Réglage de la Profondeur de Coupe)** branchez l'outil dans la prise de courant secteur et placez la plaque d'appui métallique sur la surface de travail. Assurez-vous que le repère de largeur postérieur sur le carter de protection s'aligne sur la ligne de départ. **(Voir Section Réglage de la Largeur de Coupe)**
Pour garantir des découpes précises, vous pouvez tenir le dispositif de protection de votre main libre, mais veillez à ce qu'il n'entre pas en contact avec la lame.
2. Mettez l'outil sous tension et attendez une seconde pour que la lame atteigne la vitesse de service. Ensuite, plongez la lame dans le matériau lentement et délicatement, mais fermement. Poussez l'outil en avant le long de la ligne de coupe. **(Ne tirez jamais l'outil en arrière)**
3. Quand vous avez atteint la ligne d'arrivée, soulevez l'outil de la surface de travail avant de le mettre hors tension. Si la coupe a produit beaucoup de sciure, laissez l'outil allumé pendant quelques secondes pour permettre le refoulement de la sciure hors de l'outil.

4. Conseils pour la coupe:

- Si la coupe doit être recouverte par un panneau d'aération, par exemple, on pourra chevaucher les coins afin d'assurer le détachement intégral des déchets de coupe.
- Si la découpe doit être visible, ne jamais chevaucher pas les coins. Dans ce cas, la lame étant circulaire, les déchets de coupe ne se détacheront pas entièrement, et on doit réaliser la finition des coins avec un couteau. Si le matériau est mince et la surface d'appui sans importance, il suffit de repousser simplement les déchets de coupe.
- Lorsqu'il est possible d'accéder au dos de la pièce à couper, on peut tracer l'évidement avec une tolérance de surcoupe. On effectue alors la coupe sur le dos de la pièce afin de garantir une exécution parfaite de coins sur la face antérieure. Un tableau des tolérances de surcoupe est fourni dans la section des spécifications.

Coupe de Matériaux particulièrement Résistants ou Abrasifs

NB. Entraînez-vous avec l'outil sur du bois avant d'essayer de couper des matériaux plus solides. Lorsque vous découpez des matériaux plus résistants, des métaux et certaines matières plastiques, par exemple, appliquez une force supérieure pour maintenir en place la pièce en place, et, éventuellement, fixez la pièce.

Ne coupez jamais des matériaux produisant des poussières ou des vapeurs toxiques, comme le PTFE ou l'amiante. .

Extraction de la Poussière

La EXAKT DC-270 est un outil puissant capable de produire une grande quantité de poussière. La lame de l'outil étant entièrement fermée, l'extraction forcée de la poussière est particulièrement efficace. Il est recommandé d'utiliser un aspirateur de poussière pour tous les travaux, sauf les opérations légères de rognage des bords.

1. Il est possible de raccorder à la buse de sortie de la poussière de l'outil un aspirateur de poussière industriel ou un aspirateur domestique au moyen du tuyau d'EXAKT Precision Tools Ltd.
2. Assurez-vous que l'aspirateur utilisé est recommandé pour les outils électriques. En général, la plupart des aspirateurs domestiques pour produits secs ou liquides conviennent pour cette application.
3. L'extraction forcée de la poussière est particulièrement recommandée lorsqu'on effectue un grand nombre de coupes car ceci réduit considérablement le nombre d'arrêts volontaires requis pour nettoyer l'outil et la zone environnante.
4. L'extraction forcée de la poussière doit toujours se faire lors de la coupe de matériaux dangereux, par exemple

les bois durs, les panneaux de fibre de densité moyenne ou la céramique.

- L'extraction forcée de la poussière est recommandée lorsqu'il est souhaitable de maintenir une zone de travail propre.

Utilisation du guide parallèle

Le guide parallèle sert à faire des découpes parallèlement à un bord.

Pour le monter, commencer par vérifier que l'outil est débranché. Desserrer le bouton de verrouillage du guide, faire glisser le guide sur la position souhaitée puis resserrer le bouton.

DC-270 Avertissements de Sécurité – Maintenance et Entretien

Nettoyage

On doit procéder à un nettoyage régulier afin que l'outil fonctionne sans danger; en effet, des dépôts excessifs de poussière empêcheraient le bon fonctionnement de l'outil. La buse d'aspiration des poussières risque de se boucher: on doit la nettoyer périodiquement, en particulier lors de la coupe de bois humide.

- Débranchez la scie de la prise secteur et libérez le carter de protection.
- Procédez au nettoyage complet de la scie en utilisant un petit pinceau à poils souples.

Rondelle de Retenue de la Lame de Sécurité

La lame est maintenue en place au moyen d'une rondelle de sécurité spéciale, conçue pour glisser en cas de blocage de la lame. Lorsque ceci se produit, le moteur ralentit, émet un son indiquant qu'il fonctionne avec difficulté et l'outil cesse de couper. Lorsque ceci se produit, l'opérateur doit immédiatement réduire la pression d'alimentation jusqu'à ce que le moteur émette un bruit normal, ou bien enlever l'outil de la pièce à couper afin d'empêcher l'endommagement permanent de la pièce à couper. La rondelle est un consommable, qui doit être remplacé s'il est endommagé ou déformé.

NB. On ne doit en aucun cas remplacer cette rondelle par une rondelle autre qu'une pièce EXAKT d'origine. (Voir Liste des pièces que l'utilisateur peut remplacer)

Lames

NB. Utilisez toujours une lame bien tranchante.

- Si l'outil ne coupe pas aussi bien que prévu, ou s'il surchauffe, ceci est dû généralement à l'emploi d'une lame émoussée.
- Il est difficile de voir ou d'établir au toucher si la lame est émoussée. En cas de doute, utilisez une lame neuve.
- Les lames sont des consommables.

- Utilisez toujours des lames EXAKT.
- Faites bien attention au moment du remplacement des lames : elles sont souvent très chaudes lors de l'utilisation. Attendez que la lame se refroidisse avant de la remplacer.

Service

EXAKT Precision Tools Ltd. Numéro vert: 0800 916696
Midmill Business Park Fax: 0044 1467 633900
Tumulus Way E-Mail: info@exaktpt.com
Kintore, Inverurie AB51 0TG
Scotland, UK

Liste des pièces que l'utilisateur peut remplacer:

Lames:	Pièce n°	Accessoires	Pièce n°
12TCT		Rondelle	
18 TCT		Vis de fixation de la lame	
20 TCT		Vis Torx	
24 TCT P		Balai de charbon	
Diamant			

S'il est nécessaire de remplacer le câble d'alimentation, cette opération doit être effectuée par le constructeur ou son service d'assistance, afin d'éviter les risques pour la sécurité.

Signification des Symboles



L'observation des signes présente un risque



CE conforme aux normes européennes de sécurité



Lire attentivement la notice avant l'utilisation



Cette machine bénéficie d'une double isolation



Port lunettes obligatoire



Risque d'électrocution



Protection du visage obligatoire



Port de protège-oreilles obligatoire



ATTENTION:

Vous ne devez pas vous débarrasser de cet appareil avec vos déchets ménagers.

Un système de collecte sélective pour ce type de produit est mis en place par les communes, vous devez vous renseigner auprès de votre mairie afin d'en connaître les emplacements.

En effet, les produits électriques et électroniques contiennent des substances dangereuses qui ont des effets néfastes sur l'environnement ou la santé humaine et doivent être recyclés.

Caractéristique	DC-270
Usage	Bricolage et Professionnel
Puissance du moteur	500w
Profondeur de coupe	0-26mm
Vitesse approximative de la lame à vide	5500 tr / mn
Poids approximatif	2.5kg
Diamètre de la lame	110 mm
Épaisseur de la lame	1.2mm/0.9mm
Vibration en charge	2.842 m / s ²
Incertitude	1.5 m / s ²
Pression acoustique en charge	90 dBA
Pression sonore en charge L _{wa}	101 dBA
Incertitude	3dBA

Spécifications de coupe

Bois	Tous types jusqu'à 26 mm
Aluminium	Jusqu'à 12mm
Composites	MDF, contreplaqué et agglomérés jusqu'à 26 mm
Plastiques	Tufnol, perspex, fibre de verre etc.
Minéraux ardoises etc.	Carrelages muraux et de sol, ardoises etc.

Lorsqu'on dispose de l'accès nécessaire pour couper du dos du matériau, on débordera dans la coupe avec la tolérance indiquée ci-dessous afin d'assurer l'exécution de coins parfaits sur la surface antérieure.

Tolérances de surcoupe en mm

Profondeur de coupe	4	6	9	12	18	22
Surcoupe de	7	10	14	17	22	24.5

On présuppose que la profondeur a été réglée sur 5 mm de plus que le matériau à couper.

La valeur totale déclarée des vibrations a été mesurée conformément à une méthode d'essai standard, et peut être utilisée pour comparer un outil avec un autre.

On peut également utiliser la valeur totale déclarée des vibrations dans une évaluation préliminaire de l'exposition.

AVERTISSEMENT: les vibrations émises au cours de l'usage de l'outil électrique peuvent être différentes de la valeur déclarée totale, et ceci en fonction des modes d'utilisation de l'outil.

AVERTISSEMENT: il est nécessaire d'identifier des mesures de sécurité pour la protection de l'opérateur en fonction d'une estimation de l'exposition aux conditions d'utilisation (en tenant compte de tous les éléments du cycle d'utilisation, p.ex. les temps de mise hors circuit de l'outil, et son fonctionnement au ralenti en plus du temps de déclenchement).

Español

Lista de contenido:

EXAKT DC-270

Manija auxiliar

Adaptador del tubo de polvo C

Tornillo Torx

Manual d'instrucciones

Caja

Discos (el tipo depende del juego)

⚠ ADVERTENCIA Lea todas las advertencias e instrucciones relacionadas con la seguridad. Si hace caso omiso de las advertencias e instrucciones podría tener lugar una sacudida eléctrica, fuego y/o lesiones graves.

Guarde todas las advertencias e instrucciones para consultarlas en el futuro.

⚠ DC-270 Advertencias de Seguridad – Instrucciones para Poner en Uso

⚠ Para Preparar la Sierra antes de Usarla

Una vez fuera de su empaque, vea que no falta ni está estropeada ninguna pieza. Si falta o está estropeada alguna pieza contacte con el proveedor y no use la sierra.

Antes de usar la sierra hay que colocar una hoja de cortar como queda descrito en las instrucciones de funcionamiento. (**Consulta Sección Cambio de Disco**).

Información sobre Suministro de Corriente

Este equipo deberá ser conectado a una toma de corriente doméstica normal que tenga un voltaje de entre 210 y 250 V y una corriente de entre 13 y 16 A.

Descripción Gráfica de las Funciones (A)

- | | |
|--|--|
| 1. Interruptor | 15. Cubierta de la escobilla |
| 2. Botón de traba | 16. Boquilla d'extracción de polvo |
| 3. Manija principal | 17. Bloqueador del husillo |
| 4. Manija auxiliar | 18. Guía rectilínea |
| 5. Botón p/trabar la protección | 19. Tornillo de la cuchilla |
| 6. Perilla para fijar profundidad | 20. Llave de cambio de la cuchilla. |
| 7. Calibrador de profundidad de corte | 21. Arandela de la cuchilla |
| 8. Perilla liberadora de la protección | 22. Indicador de rotación de la cuchilla |
| Perilla de traba de guía | 23. Protector fijo |
| 10. Guía rectilínea | 24. Montura de la manilla auxiliar |
| 11. Indicador guía de la hoja | 25. Pestaña interior |
| 12. Hoja | 26. Cuchilla TCT |
| 13. Protección de la hoja | 27. Cuchilla de diamante |
| 14. compartimento del motor | 28. Adaptador del tubo de polvo |

⚠ DC-270 Advertencias de Seguridad – Instrucciones de Funcionamiento

Esta herramienta presta su mejor servicio cuando se la conecta a una aspiradora o a un extractor de aire adecuados

Ajuste de la Profundidad de Corte

1. La profundidad de corte se puede calibrar en milímetros. Para ajustarla, afloje la perilla para fijar profundidad, deslícela hasta la posición deseada y apriétela.
(Diagrama A)
2. Al cortar madera, es necesario ajustar la profundidad de corte para que sea ligeramente superior al grosor del material, con el fin de obtener resultados óptimos.
3. Al cortar plástico, es necesario ajustar la profundidad de corte para que sea ligeramente superior al grosor del material. En caso de derretimiento del plástico, el aumento del valor de la profundidad mejorará los resultados.
4. Al cortar metal, es necesario ajustar la profundidad de corte para que sea unos 1mm superior al grosor del material, con el fin de obtener los mejores resultados.

Si se prefiere no marcar la superficie debajo de la pieza de trabajo se puede ajustar la profundidad a la del grosor del material, al cortar madera o plásticos, pero esto podrá tener como resultado un corte áspero.

Nota: Si el botón de control de profundidad se vuelve difícil de girar, destornillelo hasta que la junta de goma sea visible. Limpie el área circundante con un cepillo blando y después aplique una pequeña cantidad de grasa sintética a la junta.

Cambio de Disco

Nota: El posicionamiento incorrecto del dico puede dañar permanentemente la herramienta.

1. Compruebe que la herramienta esté desconectada de la corriente.
2. Tire de la perilla liberadora de la protección para abrirla
(Diagrama B)
3. Presione el botón de traba del husillo **(Diagrama C)**
4. Destornille la hoja con una llave *torx*
5. Colocar la nueva hoja de cortar en su árbol asegurando que el orificio se sitúa correctamente y los dientes miran hacia la dirección de la flecha curva. **(Diagrama D)**

6. Vuelva a colocar la arandela de retén de seguridad y apriete el tornillo.
7. Cerrar la protección de la hoja antes de conectar la corriente.

Afianzar

Normalmente no hace falta afianzar el material que se esté cortando siempre que éste esté bien soportado sobre una superficie de trabajo y sostenido con una mano. Deberá afianzarse siempre que:

La persona que trabaje no tenga experiencia en el uso de sierras eléctricas o no tenga fuerza en las manos.

Se tenga que cortar piezas pequeñas o materiales duros. La manija auxiliar está en uso.

Limitaciones del Corte

No hay límite al tamaño del material a cortar siempre que éste esté bien soportado.

La herramienta cortará hasta una profundidad de 26 mm. Se puede cortar material de un doble de estos grosores si el corte se hace en ambos lados.

Conmutador y Fijador de Protección

1. Antes de poner en marcha la herramienta, verifique que la protección está en su posición totalmente cerrada y que la traba de la protección impida que la hoja quede expuesta.
2. Para ponerla en marcha, presione hacia dentro el botón de traba y, entonces, libérela.
3. Antes de hacer funcionar la traba de la protección, asegúrese de que se está sosteniendo firmemente la manija y de que no se van a producir lesiones al estar expuesta la hoja. Para operar, presione el botón de traba de la protección..
4. Una vez que se haya terminado de cortar y la herramienta haya sido desconectada, se debe asegurar que el fijador de protección vuelve a quedar bien situado en su posición fija. En caso contrario se debe limpiar bien usando un cepillo suave.

Recortado

La sierra EXAKT Precision es única ya que inmoviliza el material que se desea cortar entre su placa de base y la superficie de trabajo y hunde el disco en el material para facilitar el corte. Esto produce que el corte sea más rápido, más fácil y más limpio.

Nota: Corte siempre hacia delante. No empuje nunca la herramienta hacia atrás. Si es usted un usuario con poca experiencia, entrélese cortando madera delgada hasta que llegue a dominar la herramienta.

1. Lea las especificaciones para asegurarse de que el material que desea cortar sea el apropiado.

2. Coloque el disco correcto después de haber comprobado que sea cortante y no esté dañado.
3. Ajuste la profundidad de corte. (Consulta Sección Profundidad del Corte)
4. Coloque el material que desee cortar sobre una superficie plana: un banco de trabajo, una mesa o el suelo. Coloque un protector bajo la pieza que desee cortar si:
 - Quiere evitar rayar la superficie de trabajo.
 - Existe el riesgo de que la superficie de trabajo dañe el disco, por ejemplo, un suelo de hormigón.
5. Conecte la herramienta a la corriente.
6. Coja la herramienta y sosténgala firmemente (**Consulta Sección La Manera de Sostener la Herramienta y Conectarla**) coloque su placa de base metálica sobre la superficie que desee cortar. Asegúrese de que la mitad posterior de la placa de base quede encima de la superficie de trabajo. No hunda el disco en el material.
7. Conecte la herramienta y espere un segundo a que el disco coja velocidad. Luego, hunda el disco en el material lenta mente y delicadamente, pero con firmeza. Empuje la herramienta hacia delante a lo largo de la línea de corte. (**No empuje nunca la herramienta hacia atrás**)
8. Conviene ejercer muy poca fuerza para desplazar la herramienta a lo largo del corte. Un exceso de fuerza causará el cansancio del usuario y acelerará el desgaste del disco y de la herramienta.
9. Asegúrese de que la placa de base esté siempre completa mente plana sobre el material cortado. Es muy importante, sobre todo al comenzar o terminar el corte, o en la operación de cortar tiras delgadas cuando sólo se sostiene parcialmente la placa de base.
10. Una vez terminado el corte, levante la herramienta de la superficie de trabajo antes de desconectarla. Si el corte ha originado mucho polvo, mantenga la herramienta conectada durante algunos segundos de más para permitir que el polvo salga de la herramienta.

Trazado de Línea

1. Las "señales guía/apuntadores" situados en la parte delantera y trasera del guarda permiten seguir una línea durante el corte. (**Diagrama I**)
2. Para obtener un corte más preciso y más limpio, se puede seguir una regla mecánica que se sostiene con la mano libre. Para situar la regla, trace una segunda línea 12 mm a la izquierda de la línea de corte. (O bien 50 mm. a la derecha de la línea de corte para los usuarios zurdos). (**Diagrama F**)

Ajuste de la Anchura de Corte

Para hacer recortes, conviene saber exactamente dónde el corte comienza y acaba para efectuar un corte limpio y estético. Los números que corresponden al ajuste de la profundidad están consignados en los dos laterales del guarda para mostrar el inicio y el fin del disco. **(Diagramas G)**

1. Marque la zona de corte sobre el material que desee cortar. Si la zona no es ni un cuadrado ni un rectángulo, deberá trazar líneas de salida y de final separadas. El trazado se efectuará a partir de los puntos de salida y de final, en ángulo recto con relación a la línea de corte.
2. Para utilizar el sistema de indicación de la anchura, empiece por ajustar la profundidad de corte, **(Consulta Sección Ajuste de la Profundidad de Corte)** ajústela a 9 mm, por ejemplo.
3. Identifique dicho número (en el caso presente, 9) en la parte delantera y trasera del guarda.
4. Alinee la marca situada debajo de este último número del guarda sobre la línea de salida trazada sobre el material que desee cortar. **(Diagrama G1)**
5. Corte hasta que la marca situada debajo del primer número esté alineada con la línea del final trazada sobre el material que desee cortar. **(Diagrama G2)**

Recortes

Nota: Es posible que el corte de sumersión no sea posible en algunos materiales duros.

1. Ajuste la profundidad de corte, **(Consulta Sección Ajuste de la Profundidad de Corte)** conecte la herramienta a la corriente y coloque la placa de base metálica sobre la superficie de trabajo. Asegúrese de que la marca de anchura trasera situada sobre el guarda se alinee sobre la línea de salida. **(Consulta Sección Ajuste de la Anchura de Corte)** Para asegurar cortes exactos se puede sostener el protector con la mano libre, pero se debe asegurar que no toca la hoja de cortar.
2. Conecte la herramienta y espere un segundo a que el disco coja velocidad. Luego, hunda el disco en el material lenta mente y delicadamente, pero con firmeza. Empuje la herramienta hacia delante a lo largo de la línea de corte. **(No empuje nunca la herramienta hacia atrás)**
3. Cuando haya alcanzado la línea del final, levante la herramienta de la superficie de trabajo antes de desconectarla. Si el corte ha originado mucho polvo, mantenga la herramienta conectada durante algunos segundos de más para permitir que el polvo salga de la herramienta.
4. Consejos para el corte:

Si el agujero debe ir cubierto, por una rejilla por ejemplo, es necesario que las esquinas se solapen para garantizar que los residuos del corte queden completamente sueltos. Si el recorte debe ser visible, no traslapar las esquinas. En este caso, como el disco es circular, los residuos del corte no quedarán completamente sueltos y por consiguiente será preciso realizar el acabado de las esquinas con un cuchillo. Si el material es delgado y el reverso sin importancia, será posible limitarse a quitar los residuos del corte. Cuando el reverso del material que desea cortar es accesible, se puede marcar el recorte con un margen. Se realiza entonces el corte a partir del reverso para garantizar que las esquinas queden perfectas en la parte delantera. Una tabla de márgenes de corte forma parte de las especificaciones.

Corte de Materiales particularmente Sólidos o Abrasivos

Nota: Aprenda a utilizar la herramienta cortando madera antes de intentar cortar materiales más sólidos. Al cortar materiales sólidos, metales o plásticos por ejemplo, es preciso ejercer más fuerza para mantener sujeta la pieza que se desea trabajar y puede resultar necesario inmovilizarla.

No corte nunca materiales que produzcan polvo tóxico o humareda, tales como el PTFE o el amianto. .

Extracción del Polvo

La sierra EXAKT Precision es una herramienta potente que puede producir una gran cantidad de polvo. El disco de la herramienta está completamente encerrado, con lo cual la extracción forzosa del polvo se hace particularmente pertinente. Deberá usarse la extracción forzada de polvo en todos los trabajos salvo los más pequeños de recorte.

1. Es posible conectar al conducto de salida de polvo de la herramienta un extractor industrial de polvo o una . Botón de bloqueo del husillo .
2. Asegúrese de que la utilización de la aspiradora esté con firme con las recomendaciones en vigor para el funcionamiento junto con una herramienta eléctrica. Generalmente, la mayoría de las aspiradoras domésticas para productos secos o líquidos son adecuadas.
3. Recomendamos particularmente la extracción forzosa del polvo cuando se efectúan numerosos cortes ya que ello reduce considerablemente el número de paros voluntarios requeridos para limpiar la herramienta y la zona circundante.
4. La extracción forzosa del polvo debe efectuarse siempre al cortar materiales peligrosos tales como maderas duras, paneles de fibra de densidad mediana o cerámicas.
5. Se recomienda la extracción forzosa de polvo cuando se desea mantener limpia la zona de trabajo.

Cómo usar la guía rectilínea

6. la guía rectilínea se utiliza para hacer cortes paralelos a un borde.
7. Para colocarla, primero, asegúrese de que la herramienta está desenchufada. Entonces, afloje la perilla de traba de la guía, introduzca la guía y ajuste la perilla en la posición deseada.
8. 10. Cómo usar el adaptador de la manguera de polvo..

DC-270 Advertencias de Seguridad – Entretimiento y Revisions

Limpieza

Se requiere efectuar una limpieza regular para que la herramienta funcione con plena seguridad, ya que una formación excesiva de polvo impediría que la herramienta funcione correctamente.

El conducto de extracción del polvo puede taparse y es preciso limpiarlo de vez en cuando, especialmente al cortar madera húmeda.

1. Desconecte la sierra de la corriente y libere el guarda. **(Consulta Sección Extracción del Guarda)**
2. Proceda a una limpieza completa de la sierra utilizando un pequeño pincel de pelo flexible.

Arandela de Mantenimiento del Disco de Seguridad

El disco queda fijado mediante una arandela especial de seguridad que ha sido concebida para romperse en caso de bloqueo del disco. Esto conlleva la pérdida de la fuerza motriz del disco, permitiendo a éste girar libremente. Dicha arandela debe ser sustituida en caso de deterioro o deformación. La arandela es una pieza que se gasta y que deberá ser cambiada cuando esté estropeada o deformada.

Nota: No cambie nunca esta arandela por una que no sea una pieza de repuesto de EXAKT. (Consulta Lista de piezas sustituibles por el usuario)

Discos

Nota: Utilice siempre un disco afilado.

Si la herramienta no corta tal como se había previsto o se recalienta (puede desencadenarse el dispositivo de corte térmico), la causa más corriente es un disco roto.

Es difícil ver o percibir si el disco es roto. En caso de duda, utilice un disco nuevo.

Los discos son consumibles.

Utilice siempre discos EXAKT.

Tenga cuidado al cambiar las hojas pues pueden estar calientes después del uso. Deje que se enfríen antes de cambiar.

Revisiones

EXAKT Precision Tools Ltd.
Midmill Business Park
Tumulus Way
Kintore, Inverurie AB51 0TG
Scotland, UK

Tel: 0044 1467 633800
Fax: 0044 1467 633900
E-Mail: info@exaktpt.com

Lista de piezas sustituibles por el usuario:

Hojas:	No. Pieza	Accesorios	No. Pieza
12TCT		Arandela de repuesto	
18TCT		Tornillo de retén de hoja	
20TCT A		Tornillo para soltar el carter	
24 TCT P		Tornillo Torx.	
Diamante		Cepillo de Carbón	

Si se necesita cambiar el cable de suministro, esto deberá hacerlo el fabricante o su agente de revisiones a fin de evitar ocasiones de riesgo.

Explicación de Símbolos:



Riesgo de lesión si no se atiende a las instrucciones



Se atiende a las normas europeas



Leer instrucciones antes de usarlo



Aparato tiene doble aislamiento



Llevar protección para los ojos



Riesgo de cortocircuitos



Llevar máscara de cara



Llevar protección para los oídos



Desear en sitios autorizados

Característica	DC-270
Uso	Bricolaje y comercial
Potencia del motor	500w
Profundidad de corte	0 -26 mm
Velocidad aproximada del disco sin carga	5500 rpm
Peso aproximado	2.5 kg
Diámetro máximo de la cuchilla	110mm
Anchura máxima/mínima de la cuchilla	1.2 mm / 0.9 mm
Valor de vibración de mano/brazo	2.842m / s ²
La incertidumbre	1.5 m / s ²
Nivel de presión Sonora cargado	90 dBA
Nivel de potencia sonora cargado	119Dba

L _{wa}	
La incertidumbre	3dB(A)

Especificaciones de corte

Madera	Todos los tipos hasta 26 mm
Aluminio	jusqu'à 12mm
Compuestos	MDF, contrachapado y panel virutas hasta 26 mm
Plásticos	Tufnol, perspex, fibra de vidrio, etc.
Minerales	Baldosas murales y de suelo, pizarras, etc.

Donde se tenga acceso para cortar por la superficie trasera del material, el sobrecortar por la distancia mostrada asegurará esquinas perfectas en la superficie delantera.

Tolerancias de sobrecorte en mm

Ajuste de profundidad	4	6	9	12	18	22	
Sobrecorte en	7	10	14	17	22	24.5	

Supone que la profundidad ha sido ajustada un 5mm de más que el material que se desea cortar.

El valor total de la vibración declarada ha sido medido en conformidad con el método de prueba estándar y puede utilizarse para comparar una herramienta con otra.

El valor total de la vibración declarada puede utilizarse también en una evaluación de exposición preliminar.

ADVERTENCIA: La emisión de vibración durante el uso real de la herramienta de energía puede diferir del valor total declarado dependiendo de la forma en que se utilice la herramienta.

ADVERTENCIA: Es necesario identificar las medidas de seguridad para proteger al operario, basadas en el cálculo de exposición en las condiciones de uso real (teniendo en cuenta todas las partes del ciclo operativo tales como los tiempos en que la herramienta se encuentra apagada y cuando está funcionando en mínima, además del tiempo de disparo).

Italiano

⚠ ATTENZIONE Leggere attentamente tutte le istruzioni e le avvertenze sulla sicurezza. Il mancato rispetto delle avvertenze e delle istruzioni può causare scosse elettriche, incendi e/o lesioni gravi.

Conservare tutte le avvertenze e le istruzioni per eventuali future consultazioni.

⚠ Avvertenze di Sicurezza DC-270 – Istruzioni per la Messa in Uso

⚠ Montaggio della Sega per l'Uso

Svuotare e controllare che non ci sono delle parti mancanti o danneggiati. In questo caso mettersi in contatto con il fornitore e non operare la sega.

Prima dell'uso, è necessario inserire una lama. (Vedi Sezione Cambio della Lama)

Informazione sull'Energia Elettrica di Rete

Quest'apparecchiatura dovrebbe essere connesso a una presa normale domestica con un voltaggio tra 210 e 250 V e una corrente tra 13 e 16 A.

Descrizione Illustrato dei Funzioni

- | | |
|--|--|
| 1. Interruttore | 15. Copri spazzola |
| 2. Pulsante di blocco | 16. Ugello estrattore polveri |
| 3. Maniglia principale | 17. Pulsante di blocco mandrino |
| 4. Maniglia secondaria | 18. Alloggiamento guida parallela |
| 5. Pulsante di blocco protezione | 19. Vite lama |
| 6. Manopola di impostazione profondità | 20. Chiave per cambio lama |
| 7. Indicatore della profondità di taglio | 21. Rondella lama |
| 8. Manopola di rilascio protezione | 22. Indicatore di rotazione lama |
| 9. Manopola di blocco guida | 23. Protezione fissa |
| 10. Guida parallela | 24. Attacco maniglia secondaria |
| 11. Indicatore guidalama | 25. Flangia interna |
| 12. Lama | 26. Lama TCT |
| 13. Protezione lama | 27. Lama diamantata |
| 14. carcassa motore | 28. Adattatore per tubo di aspirazione polveri |

Contenuto della

confezione:
EXAKT DC-270

Maniglia secondaria
Vite Torx
Tubo di aspirazione
Istruzioni
1Vaglietta

Lame (i tipi dipendono dal kit)

⚠ Avvertenze di Sicurezza DC-270 – Istruzioni Operative

Per un miglior funzionamento, applicare lo strumento ad un aspirapolvere / dispositivo di aspirazione delle polveri adeguato.

Selezione della Profondità di Taglio

1. E' possibile impostare la profondità di taglio in millimetri. Per effettuare la regolazione, allentare la manopola di impostazione profondità, far scorrere fino a raggiungere la posizione desiderata e stringere la manopola.. (**Figura A**).
2. Quando si taglia il legno, per ottenere migliori risultati, la profondità di taglio dovrebbe essere fissata su un valore leggermente superiore rispetto allo spessore del materiale.
3. Quando si taglia la plastica, per ottenere migliori risultati, la profondità di taglio dovrebbe essere fissata su un valore leggermente superiore rispetto allo spessore del materiale. Se il materiale dovesse fondere, aumentando la profondità, si otterrà un migliore risultato.
4. Quando si tagliano metalli, la profondità di taglio dovrebbe essere fissata aumentando lo spessore del materiale di 1.0 mm. Ciò permette di ottenere un migliore risultato.

Se si preferisce non avere graffi nella superficie sotto il pezzo da lavorare, la profondità di taglio può essere fissata per corrispondere esattamente allo spessore del materiale, nel caso del legno o della plastica. Così facendo, si possono però avere spigoli piuttosto "ruvidi" e non ben smussati.

Nota: Se non è più possibile ruotare il limitatore di profondità con facilità, svitare fino a che non si veda la guarnizione di gomma e pulire la zona con un pennello morbido. Lubrificare la guarnizione con pochissimo grasso soltanto.

Cambio della Lama

Nota: La posizione sbagliata della lama può causare un danno permanente all'attrezzo.

1. Assicurarsi che l'utensile sia staccato dalla presa di alimentazione.
2. Tirare la manopola di rilascio protezione per aprire la protezione (**Figura B**).

3. Premere il pulsante di blocco mandrino (**Grafico C**).
4. Svitare la lama utilizzando una chiave torx
5. Posizionare la nuova lama sull'albero della lama accertandosi che il foro sia correttamente posizionato e che i denti siano rivolti in avanti in direzione della freccia curva. (**Figura D**)
6. Rimontare la rondella di fermo di sicurezza e serrare la vite.
7. Chiudersi la protezione lama prima di inserire la spina

Fissaggio/Bloccaggio del materiale in lavorazione

Normalmente non è necessario fissare il materiale a condizione che sia ben appoggiato su una superficie solida e tenuto con una mano. Il fissaggio si usa quando: L'operatore è inesperto con gli utensili elettrici o è debole di mano.

Si tagliano pezzi piccoli o materiali molto duri. La maniglia secondaria è stata utilizzata

Limiti del Taglio

Non c'è limite alla misura del materiale da tagliare a condizione che sia interamente sopportato.

La sega taglia fino ad una profondità di 26 mm. I materiali di doppio spessore possono essere tagliati se si taglia da un lato e poi dall'altro.

Interruttore e Blocco Protezione

1. Prima di accendere il dispositivo, controllare sempre che la protezione sia perfettamente chiusa e che il blocco protezione eviti l'esposizione della lama.
2. Per accendere, premere il pulsante di blocco e poi rilasciare l'interruttore
3. Prima di azionare il blocco protezione, accertarsi sempre che la maniglia sia stata impugnata con fermezza e che non si rischino lesioni in caso di esposizione della lama. Per il funzionamento, premere il pulsante di blocco protezione.
4. Dopo la fine del taglio e dopo aver spento l'attrezzo, assicurarsi che il blocco della protezione sia ritornato completamente nella posizione di riposo. In caso contrario pulire accuratamente con una spazzola morbida.
5. Controllare le caratteristiche tecniche per assicurarsi della compatibilità del materiale da tagliare.
6. Inserire il corretto tipo di lama assicurandosi che sia ben affilata e non danneggiata.
7. Fissare la profondità di taglio. (Vedi Sezione Profondità di Taglio)
8. Piazzare il materiale da tagliare su una superficie piana quale un banco da lavoro, un tavolo o sul pavimento. Usare un pezzo di materiale di scarto sotto ad esso perchè: Non si vuole certamente graffiare la superficie di lavoro. La lama si danneggerà se entra in contatto con la superficie di lavoro. Es: pavimento di cemento
9. Attaccare la spina nella presa di alimentazione. Afferrare fermamente l'utensile (**Vedi Sezione Corretta Impugnatura ed Accensione**) ed appoggiare la piastra metallica di base sulla superficie da tagliare. Assicurarsi che la metà posteriore della piastra di base sporga rispetto alla superficie di lavoro. Non cercare di inserire la lama nel materiale da tagliare.
10. Avviare l'utensile per un secondo circa, in modo che la lama raggiunga la velocità operativa. Poi, deprimere la leva della serratura di protezione e far entrare, spingendo lentamente la lama nel materiale in modo gentile, ma saldamente. Poi spingere l'utensile in avanti lungo la linea di taglio. (**Mai spingere la Sega all'indietro**)
11. Per far avanzare la lama lungo il taglio occorre applicare una minima forza. L'uso eccessivo di forza nell'avanzamento può causare usura della lama e dell'utensile ed affaticare inutilmente l'operatore. Inoltre si corre il rischio di sovrariscaldamento, interruzione e ritardo.
12. Assicurarsi che la piastra di base sia mantenuta perfettamente piana ed aderente alla superficie da tagliare. Ciò è particolarmente importante all'inizio ed alla fine del taglio e durante tagli effettuati su materiali di piccolo spessore non completamente supportati.
13. Quando il taglio della linea è completo, togliere l'utensile dalla superficie di lavoro prima di spegnerlo. Se si è formata molta segatura o polvere, far funzionare l'utensile per alcuni secondi per favorire l'allontanamento delle particelle dall'utensile.

Taglio

L'unicità della Sega EXAKT è dovuta alla grande capacità di aderenza del materiale da tagliare tra la piastra di base e la superficie di lavoro, usando uno speciale effetto penetrante per facilitare l'ingresso della lama nel taglio. Ciò risulta in un taglio molto netto che è più rapido e facile da eseguire.

Nota: Tagliare sempre in avanti. Mai spingere l'utensile all'indietro. Se siete principianti, esercitatevi tagliando legni sottili, per acquistare dimestichezza.

Per Seguire una Linea Dritta

1. Indicatori che si trovano nella parte anteriore e posteriore permettono di seguire una linea, durante il taglio. (**Figura E**)
2. Per un taglio rettilineo ancora più accurato, si può usare un righello metallico mantenuto in posizione usando l'altra mano. Per posizionare esattamente il righello, disegnare una seconda linea parallela ad una distanza di 12 mm a sinistra. (Per gli operatori mancini, disegnare invece una linea parallela distante 50 mm a destra.) (**Figura F**)

Per Fissare la Larghezza di Taglio

Quando si eseguono tagli esterni [ritagli], è desiderabile conoscere esattamente i punti di inizio e fine taglio in modo da evitare tagli sovrapposti negli angoli. I numeri indicanti la profondità di taglio sono segnati su entrambi i lati della protezione per indicare esattamente l'inizio e la fine del taglio. **(Figuri G)**

1. Segnare l'area da tagliare sul materiale. Se tale area non è quadrata o rettangolare, occorrerà disegnare linee separate indicando chiaramente inizio e fine e perpendicolarmente rispetto alla linea di taglio.
2. Per usare il sistema di indicazione della larghezza, innanzitutto occorre fissare la profondità di taglio, **(Vedi Sezione Selezione della Profondità di Taglio)** per esempio: 9 mm.
3. Identificare questo numero (es. 9) nelle parti anteriore e posteriore della protezione.
4. Allineare i segni indicatori sotto all'ultimo numero sulla protezione con l'inizio della linea sul materiale da tagliare. **(Figura G1)**
5. Procedere con il taglio fino a quando il segno indicatore sotto al numero seguente, si allinea col punto finale della linea, sul materiale che si sta tagliando. **(Figura G2)**

Ritagli

Nota: Per alcuni materiali duri non è eventualmente possibile effettuare operazioni di taglio a tuffo.

1. Fissare la profondità di taglio, **(Vedi Sezione Profondità di Taglio)** collegare la spina nella presa di corrente e poi piazzare la piastra di base metallica sulla superficie di lavoro. Assicurarsi che il segno posteriore indicatore della larghezza sia allineato con l'inizio della linea. **(Vedi Sezione Per Fissare la Larghezza di Taglio) Per garantire dei tagli accurati, la protezione deve essere afferrata con la mano libera, ma accertarsi che non entri in contatto con la lama.**
2. Avviare l'utensile per un secondo circa, in modo che la lama raggiunga la velocità operativa. Poi far entrare spingendo lentamente la lama nel materiale in modo gentile, ma saldamente. Poi spingere l'utensile in avanti lungo la linea di taglio. **(Mai spingere la Sega all'indietro)**
3. Quando il taglio della linea è completo, togliere l'utensile dalla superficie di lavoro prima di spegnerlo. Se si è formata molta segatura o polvere, far funzionare l'utensile per alcuni secondi per favorire l'allontanamento delle particelle dall'utensile.
4. Consigli per l'esecuzione di ritagli:
Se il taglio viene coperto ad esempio da un coperchio di ventilazione, gli angoli devono essere sovrapposti per assicurarsi che il materiale di scarto sia completa mente staccato.

Se invece il taglio resta in vista, non sovrapporre gli angoli. In questa circostanza, dato che la lama è circolare, la parte di scarto non sarà staccata completamente. In questo caso sarà necessario rifinire gli angoli con un coltello. Se il materiale è sottile e la superficie posteriore poco importante, il materiale di scarto può semplicemente essere spinto fuori. Dove è possibile l'accesso alla parte posteriore del materiale da tagliare, il ritaglio può essere segnato con una tolleranza in eccesso. Il taglio viene poi eseguito dalla parte posteriore per ottenere angoli perfetti sulla superficie anteriore. Una tabella con le eccezioni di taglio suggerite è mostrata nella sezione riguardante le caratteristiche tecniche.

Estrazione della Polvere

La sega EXAKT è un potente utensile, capace di produrre una grande quantità di polvere. Dato che la lama dell'utensile è completamente racchiusa, l'aspirazione forzata della polvere è particolarmente efficiente. L'aspirazione forzata della polvere dovrebbe essere usato per tutti i lavori a eccezione dei lavori di rifilare piccoli.

1. Un aspirapolvere di tipo industriale od anche di tipo domestico può essere collegato al boccaglio di uscita della polvere nell'utensile, Utilizzare l'adattatore per il tubo di aspirazione polveri.
2. Assicurarsi che l'aspirapolvere da usare sia adatto ed omologato per l'uso con utensili elettrici. La maggior parte degli aspirapolvere, anche quelli per l'aspirazione di materiali bagnati, sono adatti all'uso.
3. L'estrazione forzata della polvere si raccomanda in particolare quando si deve eseguire una grande quantità di taglia, in quanto non occorre fermarsi periodicamente per pulire l'utensile o l'area circostante.
4. L'aspirazione forzata della polvere deve essere sempre usata quando si tagliano materiali pericolosi quali legno duro, MDF o ceramica.
5. L'aspirazione forzata della polvere è raccomandata in quei lavori dove serve mantenere pulita l'area circostante.

Usare la guida parallela

La guida parallela è utilizzata per eseguire tagli paralleli al bordo.

Prima del montaggio, assicurarsi che il dispositivo sia scollegato, quindi allentare la manopola di blocco guida, far scorrere la guida e stringere la manopola al raggiungimento della pozione desiderata.

Avvertenze di Sicurezza DC-270 – Manutenzione e Assistenza

Pulizia

Occorre pulire regolarmente l'utensile affinché esso possa operare in condizioni di totale sicurezza. Un'eccessiva quantità di segatura può impedire alla Sega di funzionare correttamente.

L'ugello di estrazione della segatura può otturarsi e richiede occasionalmente di essere pulito, specialmente quando si taglia legno umido.

6. Staccare la spina dalla presa di alimentazione e rilasciare la protezione. **(Vedi Sezione Rimozione della Protezione)**
7. Pulire accuratamente con un piccolo pennello del tipo usato per verniciare.

Rondella, Bloccaggio di Sicurezza della Lama

Questa lama è serrata al proprio posto mediante un speciale disco di sicurezza. Se la lama incontra un ostacolo, il disco di sicurezza scivola facendo rallentare il motore che rimane in attesa come nel caso di sovraccarico, per cui l'utensile smette di tagliare. In questo caso l'operatore deve subito ridurre l'avanzamento fino a quando il motore non riprende a girare normalmente, oppure togliere completamente l'attrezzo dal pezzo di lavoro onde evitare un danno permanente all'utensile stesso. Il disco di sicurezza è soggetto ad usura e deve essere sostituito in caso di danneggiamento o deformazione.

Nota: Sostituire il disco di sicurezza esclusivamente con ricambio originale EXAKT. (Vedi Elenco dei pezzi di ricambio)

Lame

Nota: Usare sempre lame ben affilate.

Se l'utensile non taglia come dovrebbe o si surriscalda, molto probabilmente è perché la lama non è ben affilata. È difficile determinare se la lama non è tagliente, nel dubbio usare una nuova lama.

Le lame sono articoli di consumo.

Usare sempre lame EXAKT.

Fare attenzione quando si effettua la sostituzione delle lame perché durante il lavoro si scaldano. Lasciarla raffreddarsi prima di sostituirla.

Servizio

EXAKT Precision Tools Ltd. Numero verde: 800 930 019
 Midmill Business Park Fax: 0044 1467 633900
 Tumulus Way E-Mail: info@exaktpt.com
 Kintore, Inverurie AB51 0TG
 Scotland, UK

Elenco dei pezzi di ricambio:

Lame:	Numero di Parte	Accessori:	Numero di Parte
12 TCT 18TCT		Spazzola de Carbone Disco di sicurezza di riserva	
20 TCTA		Vite di bloccaggio della lama	
24 TCT P G50 Diamante		Vite di fissaggio carter	

Se il cavo di alimentazione diventasse in qualsiasi modo danneggiato, esso deve essere sostituito unicamente dal produttore o dai suoi agenti di servizio assistenza.

Legenda dei Simboli:

	C'è rischio se le istruzioni non sono osservate		CE Conforme alle norme europee
	Leggere istruzioni prima dell'uso		Questo apparecchio è doppiamente isolato
	Indossare protezione per gli occhi		Pericolo di folgorazione
	Indossare una maschera di protezione		Indossare protezione per le orecchie
	Gettate solo in un posto autorizzato dal vostro municipio		

Caratteristiche Tecniche	DC-270
Impiego (Uso)	Bricolage e commercio
Potenza Motore	500 W
Profondità di taglio	0 -26mm
Approssimativa della lama non sotto sforzo	5500 rpm
Peso approssimativo	2.5 kg
Diametro lame max	110 mm
Spessore lame min max	1.2 mm / 0.9mm
Valor de Vibrazione de mano/braccio	2.842 m / s ²
incertezza	1.5 m / s ²
Livello pressione acustica caricato	90 dBA
Livello pressione acustica caricato	101 dBA
L _{wa} incertezza	3dBA

Specifiche di taglio

Legno	Tutti i tipi fino a 26 mm
Alluminio	fino a 12mm
Materiali Compositi	MDF, compensati e cartoni grigi fino a 26 mm
Plastica	Tufnol, perspex, vetro in fibre ecc.
Minerali	Piastrelle da muro e da pavimento, tegole ecc.

Dove è possibile accedere per tagliare dalla parte posteriore del materiale, tagliando in lieve eccedenza secondo le compensazioni indicate, si ottengono angoli perfetti nella superficie anteriore.

Compensazioni di Eccedenza in mm						
Profondità fissata	4	6	9	12	18	22
Taglio in eccesso	7	10	14	17	22	24.5

Ipotizzando che la profondità di taglio fissata sia di 5mm più grande dello spessore del materiale da tagliare.

Il valore complessivo dichiarato delle vibrazioni è stato misurato secondo un metodo di prova standard e può essere utilizzato per paragonare gli strumenti tra loro.

Il valore complessivo dichiarato delle vibrazioni può, inoltre, essere utilizzato per una valutazione preliminare dell'esposizione

ATTENZIONE: L'emissione di vibrazioni durante l'uso effettivo dello strumento elettrico può variare rispetto al valore complessivo dichiarato a seconda del modo in cui lo strumento viene utilizzato.

ATTENZIONE: È necessario individuare adeguate misure di sicurezza per proteggere l'operatore in base ad una stima dell'esposizione nelle reali condizioni di utilizzo (prendendo in considerazione tutte le fasi del ciclo di funzionamento, quali i periodi in cui lo strumento è spento o inattivo, oltre ai periodi di funzionamento attivo)

Nederlands

Waarschuwing: Lees alle veiligheidswaarschuwingen en alle instructies.

Het niet slagen in het volgen van alle waarschuwingen en instructies kan resulteren in elektrische schokken, brand en/of ernstige verwondingen.

Bewaar alle waarschuwingen en instructies voor toekomstige raadpleging.

DC-270 Veiligheidswaarschuwingen- Instructies voor Gebruiknaam

De Zaag Klaarmaken voor Gebruik

Controleer na het uitpakken of er geen onderdelen ontbreken of beschadigd zijn. Indien dit toch het geval is, dan dient u contact op te nemen met uw leverancier en de zaag niet in gebruik te nemen.

Voor gebruik dient een zaagblad te worden geplaatst zoals beschreven in de gebruiksaanwijzing. **(Zie Sectie Vervangen Zaagblad)**

Voedingsinformatie

Dit gereedschap dient te worden aangesloten op een standaard huishoudelijk stopcontact met een voltage tussen 210 en 250 V en een amperage tussen 13 en 16 A.

Geïllustreerde Functiebeschrijving

- | | |
|---------------------------------------|---------------------------------------|
| 1. Schakelaar | 15. Stofkap |
| 2. Vergrendeltoets | 16. Stofafzuigmondstuk |
| 3. Hoofdhendel | 17. Asvergrendeltoets |
| 4. Hulphendel | 18. Gleuf voor parallelle afscheiding |
| 5. Vergrendeltoets beschermingspaneel | 19. Bladschroef |
| 6. Diepte-instellingsknop | 20. Bladverwisselsleutel |
| 7. Snijdtepmeter | 21. . Bladonderlegging |
| 8. Ontgrendeltoets beschermingspaneel | 22. Bladrotatie-indicator |
| 9. Hekvergrendelknop | 23. Vaste bescherming |
| 10. Parallel hek | 24. Extra handvatbevestigingen |
| 11. Bladgeleiderwijzer | 25. Binnenste flens |
| 12. Blad | 26. TCT-blad |
| 13. Bladbescherming | 27. Diamanten blad |
| 14. motor huisvesting | 28. Stofslanghulpstuk |

Inhoud

EXAKT DC-270	Torx sleutel
stofverwijderingsslang	
Zaagbladen (type afhankelijk van set)	gebruiksaanwijzing
Bladonderlegging	Stofslanghulpstuk
Hulphendel	Kwalitatief

DC-270 heidswaarschuwingen - Bedieningsinstructies

Tijdens het gebruik moet de stofslang altijd aan het apparaat bevestigd zijn en deze slang moet aan een geschikte stofzuiger – stofventilator verbonden zijn.

Het Instellen van de Snijdiepte

1. Dit apparaat werkt het beste wanneer het op een geschikte stofzuiger is aangesloten. **(Afbeelding A)**
2. Bij het zagen van hout moet, voor het beste resultaat, de diepte-instelling iets hoger zijn dan de dikte van het hout.
3. Bij het zagen van plastic moet de diepte-instelling iets hoger zijn dan de dikte van het materiaal; dit omdat in geval van smelten zo een goed resultaat bereikt kan worden.
4. Om de beste resultaten te verkrijgen bij het zagen van metaal moet de diepte 1,0 mm hoger zijn dan de dikte van het materiaal.

Indien u het oppervlak onder het werkstuk niet wilt beschadigen, dan kan de diepte worden ingesteld op de dikte van het materiaal als u hout of plastic zaagt; dit kan echter wel leiden tot een oneffen rand.

NB : Als de instelknop moeizaam draait, schroef deze dan los tot dat de rubber afsluiting zichtbaar wordt. Reinig het gebied er omheen met een zachte borstel en smeer het in met enkele druppels synthetische olie.

Verwisselen van het Zaagblad

NB: Het verkeerd installeren van het blad kan leiden tot blijvende beschadiging van het apparaat.

1. Zorg ervoor dat de stekker niet in het stopcontact zit
2. Trek aan de ontgrendeltoets voor het beschermingspaneel om het paneel te openen **(afb. B)**.
3. Druk op de asvergrendeltoets **(afb. C)**.
4. Schroef het blad los met de torx-sleutel.
5. Steek het nieuwe blad op de schacht en zorg dat het gat op de juiste plaats komt te zitten en dat de tanden in de richting van de kromme pijl wijzen **(Afbeelding D)**
6. Breng het veiligheidsborgschijfje weer aan en draai de schroef aan

7. Sluit de bladbescherming alvorens de zaag op het net aan te sluiten.

Inklemmen

Het is normaalgesproken niet nodig om het te zagen materiaal vast te klemmen, zolang het volledig wordt ondersteund door een werkblad en met één hand wordt vastgehouden. U dient het materiaal vast te klemmen indien:

- De persoon die de zaag bedient weinig ervaring heeft met elektrische zagen of niet sterk genoeg is
- U kleine onderdelen of hard materiaal zaagt.
- De hulphendel wordt gebruikt.

Snijbeperkingen

Er is geen beperking m.b.t. de afmetingen van het te zagen materiaal, zolang het volledig wordt ondersteund. De zaag kan tot 26 mm diepte zagen. Materiaal dat tot twee keer zo dik is kunt u verwerken door aan beide kanten te zagen.

Schakelaar en Vergrendeling Beschermkap

1. Controleer, alvorens het apparaat in te schakelen, altijd of het beschermingspaneel in de volledig gesloten stand staat en of de vergrendeling voorkomt dat het blad te zien is.
2. Inschakelen: druk de vergrendeltoets in en druk vervolgens op de schakelaar.
3. Grijp, alvorens de vergrendeling van het beschermingspaneel te gebruiken, de hendel stevig vast. Controleer of er geen letsel opgelopen kan worden als het blad te zien is. Druk op de vergrendeltoets voor het bedieningspaneel om in te schakelen.
4. Nadat de snede klaar is en de zaag uitgeschakeld is, moet u zorgen dat de vergrendeling van de beschermkap weer volledig in de ruststand gebracht is. Indien niet schoon moet het gereedschap grondig gereinigd worden met een zachte borstel.

Het Zagen

De EXAKT zaag is uniek omdat het te zagen materiaal door het apparaat vastgeklemd wordt tussen de basisplaat en de werkblad en vervolgens het zaagblad in het te zagen materiaal gedrukt wordt waardoor een snel, gemakkelijk en net resultaat verkregen wordt. NB. Altijd vooruit zagen; trek de zaag nooit naar achteren. Als u een beginner bent, oefen dan eerst met het zagen van dun hout totdat u daarin goed bedreven bent.

1. Verifieer de technische gegevens wat betreft de geschiktheid van het te zagen materiaal.

2. Installeer het geschikte zaagblad dat scherp en onbeschadigd moet zijn.
3. Stel de zaagdiepte in. (Zie de paragraaf m.b.t. het Instellen van de snijdiepte)
4. Plaats het te zagen materiaal op een vlakke ondergrond zoals een werkbank, tafel of vloer. Leg een oud stuk karton of iets dergelijks er onder ter bescherming van de ondergrond of van het zaagblad, als u bijvoorbeeld werkt op een betonnen vloer.
5. Steek de stekker in het stopcontact.
6. Pak het apparaat stevig vast (**Zie Paragraaf m.b.t. het Vasthouden en Het Aanzetten**) en plaats de metalen basisplaat op het te zagen oppervlak. Zorg ervoor dat het achterste gedeelte van de plaat boven de werkbank uitsteekt en druk de zaag nog niet in het te zagen object. Do not plunge the blade into the material.
7. Zet het apparaat aan en wacht enkele seconden totdat de zaag op volle snelheid draait. Hierna dient u de hendel van de beschermkapvergrendeling in te drukken en het zaagblad langzaam en voorzichtig maar toch stevig in het materiaal te zetten. Duw vervolgens de zaag naar voren langs de te volgen lijn. (**Trek de zaag nooit naar achteren**)
8. Er moet heel weinig kracht gebruikt worden om de zaag te leiden langs de zaaglijn.
9. Zorg ervoor dat de basisplaat altijd plat op het te zagen object staat. Dit is vooral belangrijk bij het begin en het einde van het zagen of als er smalle strips uit gezaagd worden en de basisplaat niet overal ondersteund wordt.
10. Na het zagen het apparaat optillen alvorens het uit te schakelen. Als er een hoeveelheid stof is ontstaan nog even laten doordraaien tot de stof uit de zaag verdwenen is.

Het Volgen van een Zaaglijn

1. Met behulp van wijzers aan de voor- en achter kant van de beschermkap kan, bij het zagen, een rechte lijn aangehouden worden. (**Afbeelding E**)
2. Om nauwkeuriger en netter te kunnen zagen kan langs een metalen lijnaal, vastgehouden met de vrije hand, gezaagd worden. Om de lijnaal te kunnen richten, moet een lijn getrokken worden 12 mm links van de zaaglijn. (50 mm rechts ervan voor linkshandige gebruikers) (**Afbeelding F**)

De Lengte-instelling

Om netjes te kunnen zagen is het belangrijk te weten waar het zagen moet beginnen en eindigen. Aan beide kanten van de beschermkap staan getallen die overeenkomen met de diepte-instellingen, om het begin en het einde van het zaagblad aan te duiden. (**Afbeeldingen G**)

1. Geef het te zagen gedeelte aan op het materiaal. Als het niet vierkant of rechthoekig is, moeten begin- en

- eindlijnen apart aangegeven worden. Deze moeten steeds loodrecht getrokken worden ten opzichte van de zaaglijn.
2. Om de lengte-instelling te gebruiken, moet eerst de zaagdiepte ingesteld worden (**Zie Sectie Het Instellen van de Snijdiepte**) bv. 9 mm.
 3. Zoek het getal, in dit geval 9 op de voor- en achterkant van de beschermkap.
 4. Zorg ervoor dat de lijn onder het getal overeenkomt met het beginpunt van het uit te zagen stuk. (**Afbeelding G1**)
 5. Zaag totdat de lijn onder het getal aan de voorkant overeenkomt met het eindpunt van het uit te zagen stuk. (**Afbeelding G2**)

Het Uitzagen

N.B. Bij sommige harde materialen is uitzagen niet mogelijk.

1. Stel de diepte in (**Zie Paragraaf Het Instellen van de Snijdiepte**), steek de stekker in het stopcontact en plaats vervolgens de zaag met de metalen basisplaat op het werkobject. Zorg ervoor dat de lengte-aanwijzing op de beschermkap overeenkomt met het beginpunt. (**Zie Paragraaf De Lengte-instelling**) **Om zeker te zijn van nauwkeurige cut-outs kan de geleider met de vrije hand vastgehouden worden, maar zorg ervoor dat het niet in contact komt met de bladschijf.**
2. Zet het apparaat aan en wacht totdat de zaag op volle snelheid draait. Druk de zaag langzaam en voorzichtig maar toch stevig in het materiaal. Duw vervolgens de zaag naar voren langs de zaaglijn. (**Trek de zaag nooit naar achteren**)
3. Wanneer het eindpunt bereikt is, til de zaag op zonder hem uit te schakelen. Als er een hoeveelheid stof is ontstaan nog even laten doordraaien tot de stof verdwenen is.
4. Tips voor het uitzagen:
Als het uitgezaagde gedeelte later bedekt zal worden bijvoorbeeld door een ventilatiefilter dan kunnen in de hoeken de sneden elkaar overlappen waardoor het uit te zagen gedeelte meteen los is.
Als het uitgezaagde stuk zichtbaar blijft, is het beter niet te overlappen. Daar er gewerkt wordt met een rond zaagblad zal het uitgezaagde gedeelte niet direct los zijn. De hoeken zullen met een mes afgewerkt moeten worden. Als het materiaal dun is en de achterkant onbelangrijk dan kan het uitgezaagde stuk er zo uitgedrukt worden.
Als het mogelijk is te zagen aan de achterkant dan kan het uit te zagen gedeelte aangegeven worden met een oversnijmarge. Het gedeelte wordt dan aan de achterkant uitgezaagd om aan de voorkant keurige hoeken te verkrijgen. Een schaal met marges vindt men in de afdeling specificaties.

Stofafvoer

De EXAKT DC-270 is een krachtig apparaat dat veel stof produceert. Daar het zaagblad bij dit apparaat geheel omsloten is, is stofafvoer noodzakelijk. U dient stof actief te verwijderen bij elke klus, behalve bij kleine afwerkklussen.

1. Een industriële stofzuiger of een gewone stofzuiger kan met behulp van de stofafvoerkit van EXAKT Precision Tools Ltd. aangesloten worden aan de stofafvoerpijp van het apparaat.
2. Let op dat de stofzuiger geschikt is om te gebruiken met een elektrisch apparaat. Over het algemeen zijn huishoudelijke stofzuigers geschikt.
3. Stofafvoer is vooral aanbevolen als er veel gezaagd moet worden daar er dan minder pauzes nodig zijn om het apparaat en de omgeving schoon te maken.
4. Stofafvoer is noodzakelijk bij het zagen van gevaarlijk materiaal zoals hardhout, MDF of keramiek.
5. Stofafvoer wordt aanbevolen als men de werkomgeving schoon wil houden.

Het parallelle hek gebruiken.

Het parallelle hek wordt gebruikt om insnijdingen parallel aan een rand te maken.

Aansluiten: Ga eerst na of het apparaat niet is aangesloten, zet de hekvergrendelknop los, schuif het hek naar binnen en zet de knop op de gewenste stand vast

DC-270 Veiligheidswaarschuwingen - Onderhoud en Onderhoudsbeurten

Reinigen

Uit veiligheidsoverwegingen moet het apparaat regelmatig gereinigd worden. Een te grote stofophoping kan het goed functioneren van het apparaat verhinderen.

Het mondstuk van de stofzuiger kan verstopt raken en zal regelmatig gereinigd moeten worden vooral bij het zagen van vochtig hout.

1. Haal de stekker uit het stopcontact en openen de beschermkap. (Zie Paragraaf m.b.t. het Verwijderen van de Beschermingskap)
2. Reinig grondig met een zachte borstel, bijv. een penseel.

Sluitring om het Zaagblad vast te Klemmen

Het zaagblad wordt vastgeklemd door een speciale sluitring die zal slippen als het blad klemt. De motor gaat dan langzamer en moeizamer draaien en het apparaat houdt op met zagen. Als dit gebeurt moet de druk

onmiddellijk verminderd worden totdat de motor weer gezond klinkt of men moet ophouden met zagen om verdere beschadiging te voorkomen. De sluitring is een consumptie-artikel die vervangen moet worden als het beschadigd of vervormd is.

NB: Vervang deze afsluiting nooit door iets anders dan een EXAKT onderdeel. (Exakt Sluitring Onderdeelnr. AS-42-01)

Zaagbladen

NB. Gebruik altijd een scherp zaagblad
Als het apparaat niet naar verwachting zaagt of als het oververhit raakt, is dit meestal te wijten aan een bot zaagblad.
Het is moeilijk te zien of te voelen of het zaagblad bot is; gelieve in twijfelgevallen het blad te vervangen.
Een zaagblad is een gebruiksartikel.
Gebruik altijd EXAKT bladen.
Pas op als u het zaagblad vervangt; deze wordt namelijk heet tijdens gebruik. Laat het zaagblad afkoelen voordat u het vervangt.

De EXAKT zaag gebruikt bladen van HSS staal of Diamant bladen. Een lijst met bladen en mogelijkheden is te vinden onder Technische gegevens achteraan deze Gebruiksaanwijzingen.

Onderhoudsbeurten

EXAKT Precision Tools Ltd. Tel: 0044 1224 633800
Midmill Business Park Fax: 0044 1467 633900
Tumulus Way E-Mail: info@exaktpt.com
Kintore
Inverurie AB51 0TG
Scotland, UK

Lijst met door gebruiker te vervangen onderdelen:

Zaagbladen:	Onderdeelnr.	Accessoires	Onderdeelnr.
18 TCT		Stofverwijderingsslang extra wacht	
12 TCT			
18 TCT		blad schroef	
20 TCT A		Koolborstel	
Diamant		Torx schroef	
24TCT P			

Als het elektriciteits snoer wordt beschadigd, kan het uitsluitend worden vervangen door de fabrikant of haar serviceagenten.

Verklaring Symbolen:



Het niet opvolgen van de aanwijzingen in deze handleiding kan verwondingen of beschadigingen tot gevolg hebben



U dient voor het gebruik de instructies grondig door te lezen



Draag oogbescherming



Draag een gezichtsmasker



Ingeleverd bij een officieel verzamelpunt



CE – voldoet aan de relevante Europese veiligheidsnormen



Dit apparaat is dubbel geïsoleerd



Gevaar voor elektrische schok.



Draag gehoorbescherming

Daar waar het mogelijk is aan de achterkant te zagen, kunnen keurige hoeken verkregen worden aan de voorkant met de oversnijmarges in de onderstaande tabel.

Oversnijmarges en mm

Diepte-instelling	4	6	9	12	18	22	
Oversnede van	7	10	14	17	22	24.5	

Ervan uitgaande dat een zaagdiepte van meer dan 0,5mm dan de dikte van het te zagen materiaal is ingesteld.

De opgegeven totale trillingswaarde is gemeten volgens een standaardtestmethode en kan worden gebruikt om gereedschappen met elkaar te vergelijken.

De opgegeven totale trillingswaarde kan ook bij een voorbereidende beoordeling van blootstelling worden gebruikt.

WAARSCHUWING: De opgewekte trillingen tijdens het gebruik van het elektrische gereedschap kunnen verschillen van de opgegeven waarde, afhankelijk van de manier waarop het gereedschap wordt gebruikt.

WAARSCHUWING: Er moeten veiligheidsmaatregelen ter bescherming van de operator worden aangegeven. Deze moeten zijn gebaseerd op een schatting van de blootstelling onder de werkelijke gebruiksomstandigheden (waarbij rekening wordt gehouden met alle delen van de bedrijfscyclus, zoals de keren dat het gereedschap wordt uitgeschakeld en wanneer het gereedschap draait zonder te worden gebruikt evenals de triggertijd).

Technische gegevens	DC-270
Beschrijving	Doe-het-zelf en handel
Vermogen	500W
Zaagdiepte	0 -26 mm
Max. toerental, onbelast	5500 rpm
Gewicht	2.5 kg
Max. blad diameter	110 mm
Max/Min. blad breedte	1.2 mm / 0.9 mm
Trillingsfrequentie	2.842 m / s ²
onzekerheid	1.5 m / s ²
Geluidsdrumniveau onderbelasting	90 dBA
Geluidsdrumniveau-equivalent onderbelasting L _{wa}	101 dBA
onzekerheid	3dBA

Zaag specificaties

Hout	Alle soorten tot 26 mm
aluminium	Tot 12mm
Composieten	MDF, spanplaat tot 26 mm
Plastics	Tufnol, Perspex, fiberglas ect.
Mineralen	Vloer- en muurtegels, leisteen etc.

Als het materiaal een hoge vochtigheidswaarde heeft, zal stofafvoer noodzakelijk zijn om verstopping te voorkomen.

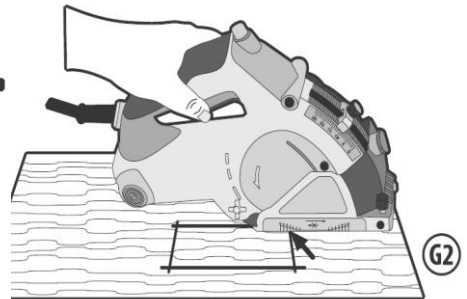
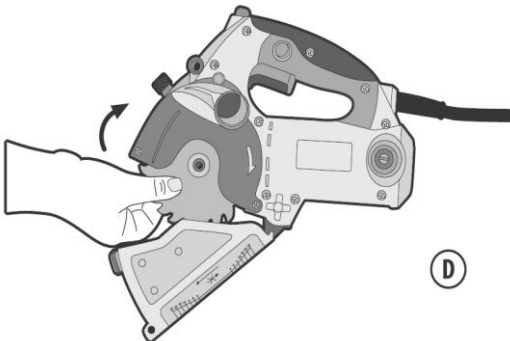
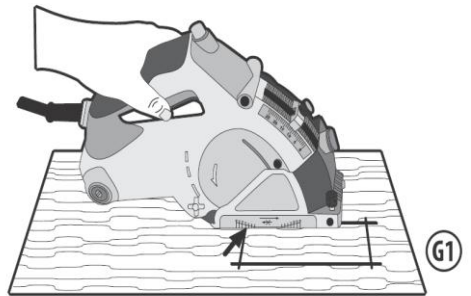
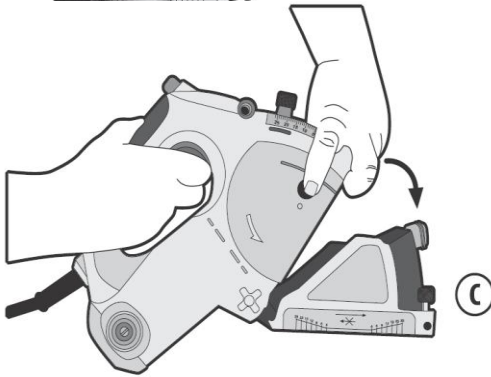
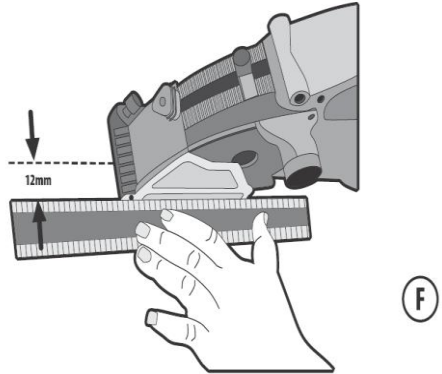
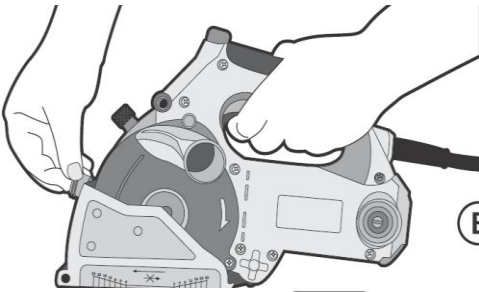
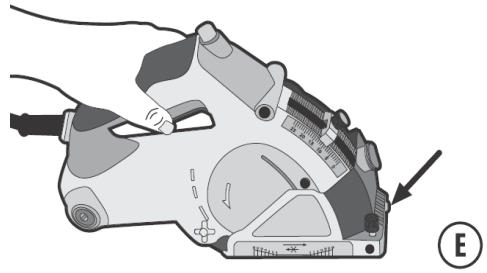
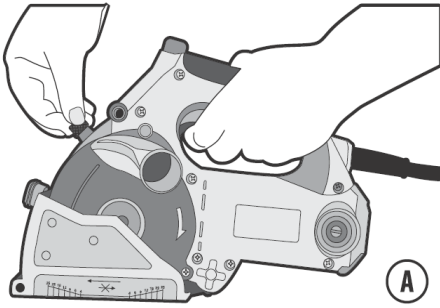

**EC Declaration of Conformity
EG- Verklaring van Overeenstemming
EC Konformitätserklärung
Déclaration de Conformité EC
Dichiarazione di Conformità EC
Declaración de Conformidad EC**

EXAKT Precision Tools Ltd.

Declares that the products, Erklärt hiermit, dass die Produkte,
Déclare que les produits, Dichiara che i prodotti:

Power Saw: DC 270

comply with European Directives, der EU Weisungen entsprechen,
Respectent les directives de la UE, Osservano le direttive dell'UE:

**2004/108/EC
2006/42/EC**

Tests performed according to the relevant sections of, Tests durchgeführt nach entsprechenden Abschnitten der, Essais
exécuté selon les sections applicables de, Prove sottoposto secondo le sezioni relative di:

**EN 55014, EN 61000
Annex 1 of 2006/42/EC, EN 60745**

Tests performed by:
TüV Product Services. No 88, Heng Tong Rd, Shanghai, 200070, P.R. China

The Technical Construction file required under 2006/42/EC is maintained by Alistair Denny at the Exakt head office
address listed.



Neil Refson – Responsible Person on behalf of EXAKT Precision Tools Ltd.
15 September 2009 – Exakt Head Office, Kintore.

EXAKT Precision Tools Ltd.
Midmill Business Park
Tumulus Way, Kintore
Aberdeenshire AB51 0TG
United Kingdom

Tel: +44 (0)1467 633800
Fax: +44 (0)1467 633900
E-mail: info@exaktpt.com
Web: <http://www.exakt.eu>

Patents apply. Registered design. The EXAKT Logo is a registered trade mark.
Made in PRC. RoHS compliant